

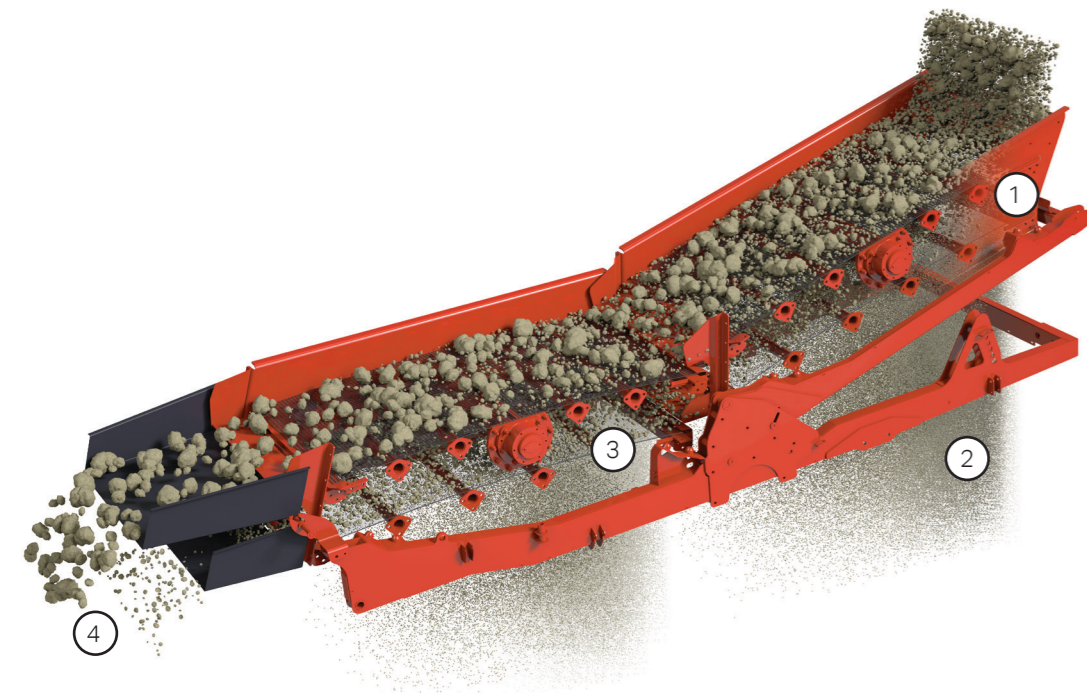

Il cuore pulsante del QA335 è il sistema di vagliatura Doublescreen, una delle soluzioni più adattabile e flessibile disponibili sul mercato oggi. È composta da due casse vibranti ad alta velocità, dotate di motori idraulici indipendenti con possibilità di regolare l'angolo di lavoro di ogni vaglio in modo indipendente al fine di soddisfare fedelmente i requisiti dell'applicazione. La tecnologia Doublescreen offre una soluzione straordinaria di vagliatura che nessun altro produttore di vagli mobili a due piani è in grado di offrire, poiché le sue due casse vibranti sono in grado di garantire livelli eccezionali di separazione in un'ampia gamma di materiali, a velocità di produzione particolarmente elevate.



- 1 Il primo vaglio viene utilizzato come estrattore di parti fini.
- 2 La maggior parte dei fini viene rimossa nel primo vaglio.
- 3 Il secondo vaglio funge da classificatore.
- 4 È possibile ottenere precise classi di materiali anche ad elevate produzioni grazie all'ampia superficie vagliante.

SANDVIK

SPECIFICHE TECNICHE

SPECIFICHE PRINCIPALI	DATI
Tipo di vaglio	2 casse vibranti (separate), 2 cuscinetti, 2 piani
Dimensioni del piano di vagliatura	4 x 1,5 m
Sistema di messa in tensione	Manuale a vite senza fine
Velocità	1200 giri/min.
Ampiezza vibrazione	7 mm
Motore	33 cc x 2 (off)

SPECIFICHE PRINCIPALI	DATI
Power pack	
Tipo di motore	CAT C4.4 74,5 kw/100 CV
Capacità del serbatoio del gasolio	350 litri / 93 US Gal
Dimensioni del serbatoio idraulico	630 litri / 166 US Gal

Nota: tutti i pesi e le dimensioni si riferiscono esclusivamente alle versioni standard.

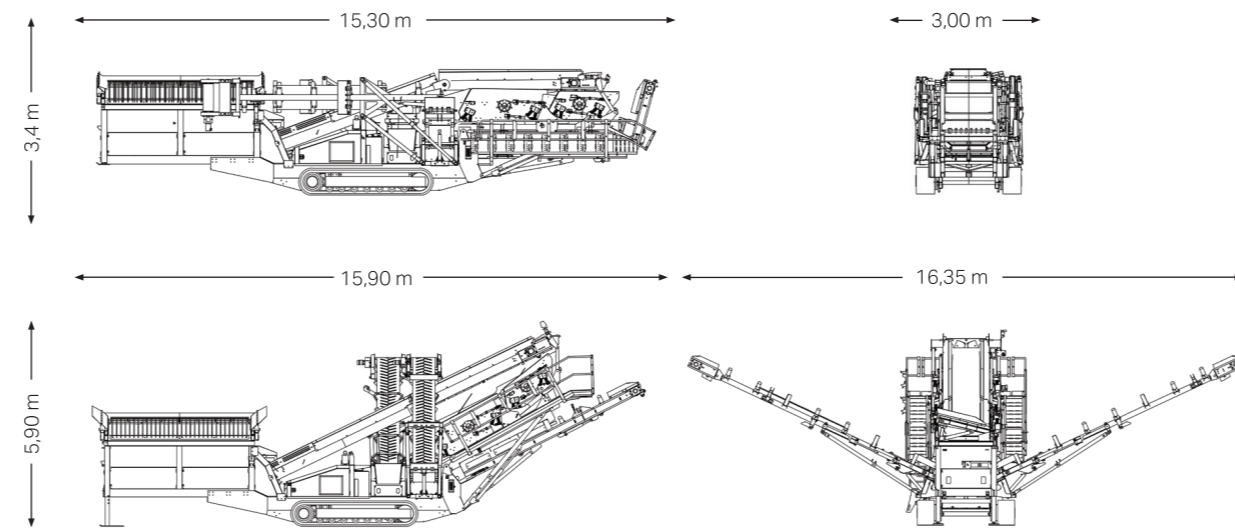

Peso standard 26.300 kg

BS-337.IT © Sandvik Construction 2016 SANDVIK è un marchio registrato di proprietà di Sandvik Intellectual Property AB in Svezia e in altri Paesi.

SANDVIK

QA335 DOUBLESREEN ENGINEERING IN MOTION



QA335 DOUBLESREEN ENGINEERING IN MOTION

SPECIFICHE PRINCIPALI	DATI
Tipo di vaglio	Vaglio Doublescreen a 2 piani Sandvik
Dimensioni del piano di vagliatura	4 x 1,5 m
Motore	C4.4 74,5 kW/100 CV
Trasporto dimensioni	15,30 m (lung.) 3,0 m (largh.) 3,4 m (h)
Peso	26.300 kg

VAGLIATURA COMPATTA AD ELEVATA PRODUTTIVITÀ

Grazie alla tecnologia Doublescreen brevettata da Sandvik, il QA335 è una soluzione estremamente efficace, versatile e produttiva studiata tenendo ben in mente le esigenze dei clienti.

Questa innovativa tecnologia basata sul vaglio Doublescreen 4 x 1,5 m, è contraddistinta da due vagli con angoli regolabili e a velocità elevata, in cui è possibile regolare gli angoli di vagliatura principale e secondaria in modo da ottimizzare le prestazioni e la precisione della vagliatura.

Destinato in particolare sia ai clienti del movimento terra sia per il riciclo di materiali, il QA335 Doublescreen è stato progettato per offrire livelli ottimali in termini di prestazioni, efficienza e facilità d'uso.

LE CARATTERISTICHE STANDARD COMPREDONO:

- Tramoggia di grande volume completa di griglia ribaltabile idraulica con comando a distanza
- L'elevata capacità produttiva è garantita dal sistema Doublescreen brevettato che è provvisto di due vagli a due piani allineati, azionabili in modo indipendente e con angolazione regolabile
- Minore consumo di carburante (riduzione fino al 15%) grazie all'idraulica ottimizzata e ai giri/min. del motore ridotti
- Pratico pannello di controllo con avvio sequenziale per facilitare le operazioni
- Due velocità di spostamento per il rapido trasferimento da un posto all'altro
- Ampia gamma di allestimenti opzionali ideali per svariate applicazioni

- ① **Nastri laterali x 2**
– Nastro trasportatore largo 650 mm con un'altezza di scarico pari a 4700 mm per straordinarie capacità di stoccaggio

- ② **Vaglio vibrante**
– Vaglio Doublescreen brevettato a due piani (4 x 1,5 m) per elevate capacità di produzione
– La regolazione idraulica separata dell'angolo di inclinazione di ogni vaglio offre oltre venti combinazioni diverse
– Rete facilmente sostituibile provvista di sistema di messa in tensione ad elevate prestazioni
– Passerella a ripiegamento idraulico su tre lati per facilitare la manutenzione

- ③ **Trasportatore principale**
– Nastro trasportatore a velocità variabile largo 1000 mm
– Funzione di sollevamento e abbassamento idraulico per permettere il rapido cambio della rete e agevolare la manutenzione

- ④ **Pedana di manutenzione**
– Passerella a ripiegamento idraulico per facilitare la manutenzione e garantire la sicurezza dell'operatore

- ⑤ **Nastro dei materiali fini**
– Nastro dei materiali fini- Nastro trasportatore largo 1200 mm con un'altezza di scarico pari a 3900 mm per straordinarie prestazioni di stoccaggio

- ⑧ **Tramoggia**
– Grande tramoggia completa di griglia ribaltabile idraulica con comando a distanza
– Alimentatore a velocità variabile, supporto a rulli e nastro trasportatore per impieghi gravosi
– L'alimentatore per impieghi gravosi assicura elevate capacità di produzione
– Griglia vibrante a due piani opzionale

- ⑦ **Cingoli**
– Cingoli a due velocità larghi 500 mm per il veloce trasferimento da un posto all'altro

- ⑥ **Power pack**
– Motore diesel da 74,5 kW/100 CV, rispettoso delle leggi sulle emissioni
– Minore consumo di carburante (riduzione fino al 15%) grazie all'idraulica ottimizzata e ai giri/min. del motore ridotti
– Pratico pannello di controllo con avvio sequenziale per facilitare le operazioni
– Facile accesso al vano motore per gli interventi di riparazione e manutenzione

CARATTERISTICHE STANDARD



Tecnologia Doublescreen a due piani brevettata



Pannello di comando con codice colore per un'estrema facilità d'uso



Due velocità di spostamento e radiocomando



Passerella con ripiegamento su tre lati in prossimità del nastro principale



Impianto idraulico ad elevata efficienza e giri/min ridotti per un basso consumo di carburante



Straordinarie capacità di stoccaggio