

DOOSAN

Koparki Super Long Reach

DX225LC-7 SLR DX300LC-7 SLR DX530LC-7 Semi-SLR i SLR

	DX225LC-7 SLR	DX300LC-7 SLR	DX530LC-7 Semi-SLR	DX530LC-7 SLR
Moc maksymalna	174 KM	271 KM	394 KM	394 KM
Masa robocza	24,6 t	33,0 t	51,9 t	52,2 t
Maks. zasięg kopania	15,4 m	17,5 m	16,1 m	19,6 m

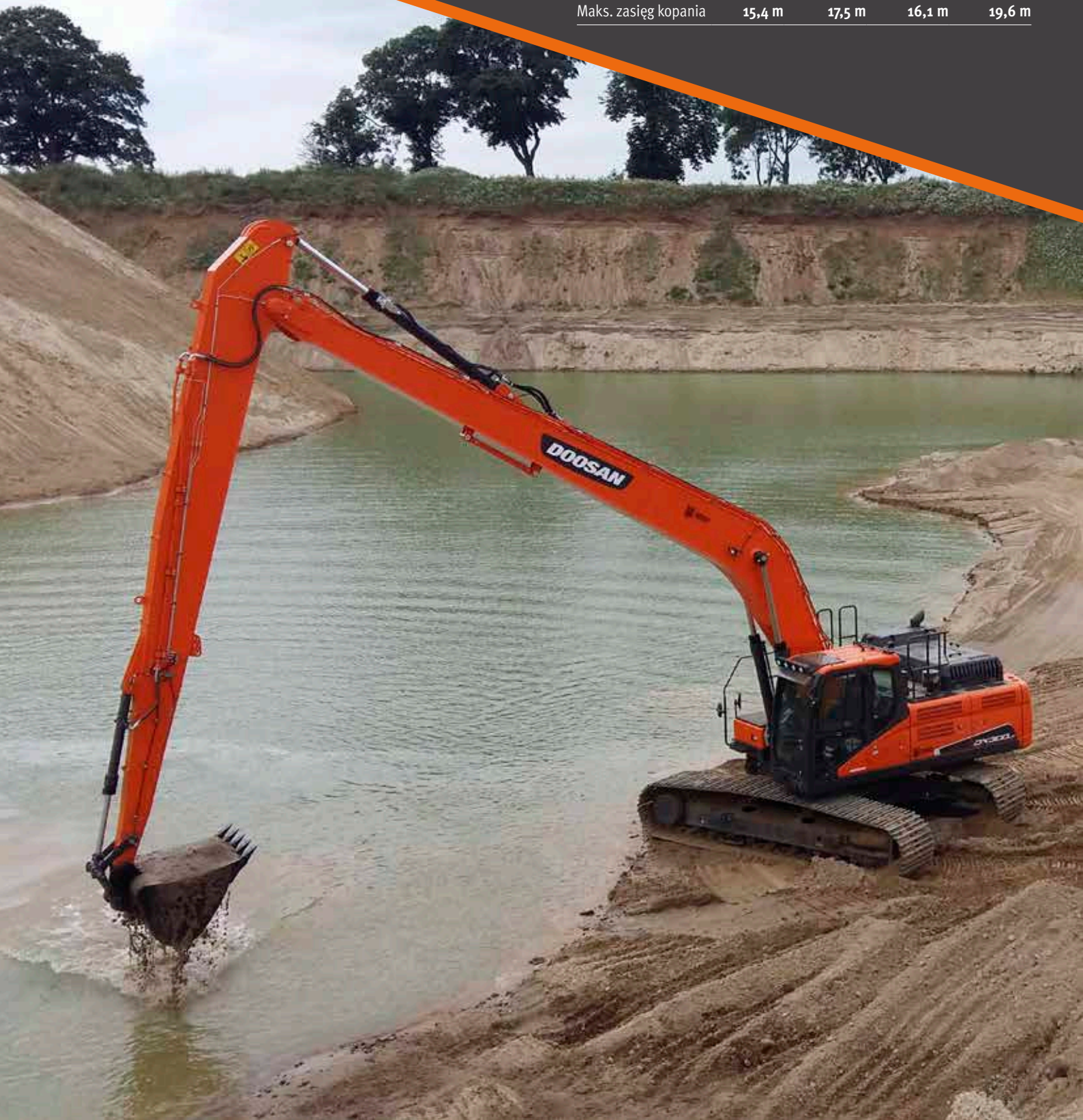

SPECYFIKACJE TECHNICZNE

DX225LC-7 SLR

SILNIK

Zaprojektowany pod kątem nadzwyczajnej wydajności i oszczędności paliwa silnik Diesla Doosan DLo6V spełnia wszystkie najnowsze wymagania normy Stage V dotyczącej emisji. Aby zoptymalizować pracę maszyny, silnik wykorzystuje wysokociśnieniowe wtryskiwacze paliwa, międzystopniową chłodnicę powietrza oraz elektroniczne jednostki sterujące. 4 cykle chłodzenia wodą, turbodoładowanie z zaworem sterującym, system utleniania katalitycznego (DOC) oraz selektywna redukcja katalityczna (SCR) z filtrem cząstek stałych (DPF).

Model

Doosan DLo6V

Liczba cylindrów

6

Moc znamionowa przy 1800 obr./min

SAE J1995 129 kW (174 KM)
SAE J1349 119 kW (160 KM)

Maks. moment obrotowy przy 1400 obr./min

82 kgf m

Bieg jałowy (niskie/wysokie obroty silnika)

800 [±50] – 1900 [±50] obr./min

Pojemność skokowa

5890 cm³

Średnica × skok

100 mm × 125 mm

Rozrusznik

24 V × 6 kW

Akumulatory – alternator

2 × 12 V, 150 Ah – 24 V, 100 A

Filtr powietrza

Podwójny filtr powietrza oraz filtr wstępny z cyklonem Turbo i separatorem pyłu

UKŁAD JEZDNY

Obie gąsienice napędzane są niezależnymi, wysokoobrotowymi, osiowymi silnikami tłokowymi z planetarną przekładnią redukcijną. Dwie dźwignie sterujące/pedały zapewniające płynne prowadzenie maszyny; możliwość obrotu w przeciwnym kierunku. Rama gąsienicowa chroni silnik, hamulce i przekładnie planetarne. Sprężynowe, wielotarczowe hamulce są zwalniane hydraulicznie.

Prędkość jazdy (niska – wysoka)

3,1 – 5,5 km/h

Maksymalna siła trakcyjna

27,5 t

Maks. stopień nachylenia wzniesień

70% / 35°

UKŁAD HYDRAULICZNY

Mózgiem koparki jest elektroniczny system optymalizacji wykorzystania energii e-EPOS (Electronic Power Optimising System), który odpowiada za ograniczenie zużycia paliwa i pozwala optymalnie dostosować wydajność pracy układu hydraulicznego do każdych warunków pracy. Aby zsynchronizować pracę silnika i układu hydraulicznego, system e-EPOS połączono z elektroniczną jednostką sterującą ECU (Electronic Control Unit) za pośrednictwem łącza transferu danych.

- Układ hydrauliczny może pracować w dwóch trybach
- 2 tryby prędkości pozwalają na wybór wysokiego momentu obrotowego lub dużej prędkości jazdy
- Pompa z układem czujnikowym gwarantującym redukcję zużycia paliwa
- Układ automatycznego zmniejszania obrotów silnika
- 4 tryby robocze i 4 tryby zasilania
- Wspomagane komputerowo sterowanie przepływem pompy

Pompy główne

2 × tandemowe osiowe pompy tłokowe o zmiennej objętości skokowej

Maks. przepływ przy 1800 obr./min 2 × 210,6 l/min

Pompa pilotowa

Pompa zębata

Maks. przepływ przy 1800 obr./min 27 l/min

Ustawienia zaworu nadmiarowego

Narzędzie 350 kgf/cm²
Jazda 370 kgf/cm²
Obrót 270 kgf/cm²
Pompa pilotowa 40 kgf/cm²

SIŁOWNIKI HYDRAULICZNE

Tłoczyska i cylindry wykonane ze stali o wysokiej wytrzymałości. Wszystkie siłowniki wyposażone są w mechanizm absorbujący wstrząsy zapewniający płynną pracę i wydłużony okres użytkowania.

Siłowniki	Liczba	Średnica siłownika × średnica tłoka × skok (mm)
Wysięgnik	2	125 × 85 × 1263
Ramię	1	140 × 100 × 1443
Łyżka	1	95 × 65 × 900

MECHANIZM OBROTU

Mechanizm obrotu wykorzystuje osiowy silnik tłokowy napędzający 2-stopniową planetarną przekładnię redukcijną w kąpeli olejowej do maksymalnego momentu obrotowego.

- Łożysko mechanizmu obrotu: jednorzędowe skośne łożysko kulkowe ze wzmacnianą indukcyjnie przekładnią wewnętrzną
- Przekładnia wewnętrzna i koło zębate zanurzone w smarze

Maksymalna prędkość obrotu

10,9 obr./min

Maksymalny moment mechanizmu obrotu

8400 kgf m

PODWOZIE

Wyjątkowo wytrzymała konstrukcja, wykonana z wysokiej jakości, trwałych materiałów. Wszystkie konstrukcje spawane zaprojektowano w sposób ograniczający naprężenia.

- Rolki gaśnic nasmarowane na cały okres użytkowania
- Koła napinające i zębaki zabezpieczone uszczelnieniem
- Gaśnice wykonane ze stopu hartowanego indukcyjnie; potrójna stopa z ostrogą antypoślizgową
- Sworznie łączące ogniwa wykonane z materiału wzmacnianego termicznie
- Hydrauliczny regulator gaśnicy z mechanizmem absorpcji wstrząsów

Rolki nośne (standardowa gaśnica)

2

Rolki podporowe

8

Liczba ogniw i rolek na jedną gaśnicę

49

Podziatka

190 mm

Całkowita długość gaśnicy

4445 mm

MASA PODZESPOŁÓW

Górna część konstrukcji bez części przedniej (z przeciwwagą)	11218 kg
Dolny podzespół	7744 kg
Przeciwwaga	5300 kg
Zespół przedni	4322 kg
Wysięgnik 8,5 m (z tuleją)	1887 kg
Ramię 6,2 m (z tuleją)	1055 kg

POJEMNOŚCI PŁYNÓW

Zbiornik paliwa	400 l
Układ chłodzenia (chłodnica)	29,7 l
Zbiornik AdBlue® (DEF)	31,5 l
Zbiornik oleju hydraulicznego	195 l
Olej silnikowy	27 l
Mechanizm obrotu	5 l
Napęd jezdny	2 × 4 l

KABINA

Zintegrowane układy klimatyzacji i ogrzewania dla optymalnej kontroli warunków w kabinie. Sterowany automatycznie wentylator dostarcza filtrowane powietrze pod ciśnieniem, rozprowadzane po kabinie przez liczne otwory wentylacyjne. Regulowany i podgrzewany amortyzowany fotel operatora jest wyposażony w pas bezpieczeństwa. Operator może osobno dopasowywać ergonomiczny fotel i konsolę joysticka do swoich preferencji.

Skorygowany charakterystyką A poziom emitowanego ciśnienia akustycznego na stanowisku operatora, LpAd (ISO 6396:2008)

70 dB(A)

Skorygowany charakterystyką A poziom mocy akustycznej, LwAd (2000/14/WE)

Deklarowany: 102 dB(A)

Zmierzony: 101 dB(A)

MASA I NACISK NA PODŁOŻE

	Szerokość gaśnic (mm)	Masa maszyny (t)	Ciśnienie geostatyczne (kgf/cm ²)
Potrójna stopa z ostrogą antypoślizgową	800	24,6	0,37

ŁYŻKI

Typ łyżki	Pojemność (m ³) SAE	Szerokość (mm)		Masa (kg)	Wysięgnik 8,5 m
		Bez obcinaczy bocznych	Z obcinaczami bocznymi		Ramię 6,2 m Gaśnica 800 mm
DC	0,45	1500	-	357	A
GP	0,39	736	820	330	A

A: Odpowiednia do materiałów o gęstości 2100 kg/m³ lub niższej

C: Odpowiednia do materiałów o gęstości 1500 kg/m³ lub niższej

-: Niezalecana

W oparciu o ISO 10567 i SAE J296, długość ramienia bez szybkozłacza. Tylko jako dane pomocnicze.

B: Odpowiednia do materiałów o gęstości 1800 kg/m³ lub niższej

D: Odpowiednia do materiałów o gęstości 1200 kg/m³ lub niższej

SPECYFIKACJE TECHNICZNE

DX300LC-7 SLR

SILNIK

Zaprojektowany pod kątem nadzwyczajnej wydajności i oszczędności paliwa silnik Diesla Doosan DLo8V spełnia wszystkie najnowsze wymagania normy Stage V dotyczącej emisji. Aby zoptymalizować pracę maszyny, silnik wykorzystuje wysokociśnieniowe wtryskiwacze paliwa, międzystopniową chłodnicę powietrza oraz elektroniczne jednostki sterujące. 4 cykle chłodzenia wodą, turbodoładowanie o zmiennej geometrii, system utleniania katalitycznego (DOC) oraz selektywna redukcja katalityczna (SCR) z filtrem cząstek stałych (DPF).

Model

Doosan DLo8V

Liczba cylindrów

6

Moc znamionowa przy 1800 obr./min

SAE J1995 202 kW (271 KM)
SAE J1349 199 kW (267 KM)

Maks. moment obrotowy przy 1300 obr./min

1275 Nm

Bieg jałowy (niskie/wysokie obroty silnika)

800 [±10] – 1900 [±25] obr./min

Pojemność skokowa

7640 cm³

Średnica × skok

108 mm × 139 mm

Rozrusznik

24 V/6 kW

Akumulatory – alternator

2 × 12 V, 150 Ah – 24 V, 80 A

Filtr powietrza

Podwójny filtr powietrza oraz filtr wstępny z cyklonem Turbo i separatorem pyłu

UKŁAD JEZDNY

Obie gąsienice napędzane są niezależnymi, wysokoobrotowymi, osiowymi silnikami tłokowymi z planetarną przekładnią redukcijną. Dwie dźwignie sterujące/pedały zapewniające płynne prowadzenie maszyny; możliwość obrotu w przeciwnym kierunku. Rama gąsienicowa chroni silnik, hamulce i przekładnie planetarne. Sprężynowe, wielotarczowe hamulce są zwalniane hydraulicznie.

Prędkość jazdy (niska – wysoka)

3,0 – 5,5 km/h

Maksymalna siła trakcyjna

35 t

Maks. stopień nachylenia wzniesień

70% / 35°

UKŁAD HYDRAULICZNY

Mózgiem koparki jest elektroniczny system optymalizacji wykorzystania energii e-EPOS (Electronic Power Optimising System), który odpowiada za ograniczenie zużycia paliwa i pozwala optymalnie dostosować wydajność pracy układu hydraulicznego do każdych warunków pracy. Aby zsynchronizować pracę silnika i układu hydraulicznego, system e-EPOS połączono z elektroniczną jednostką sterującą ECU (Electronic Control Unit) za pośrednictwem łącza transferu danych.

- Układ hydrauliczny może pracować w dwóch trybach
- 2 tryby prędkości pozwalają na wybór wysokiego momentu obrotowego lub dużej prędkości jazdy
- Pompa z układem czujnikowym gwarantującym redukcję zużycia paliwa
- Układ automatycznego zmniejszania obrotów silnika
- 4 tryby robocze i 4 tryby zasilania
- Wspomagane komputerowo sterowanie przepływem pompy

Pompy główne

2 × tandemowe osiowe pompy tłokowe o zmiennej objętości skokowej

Maks. przepływ przy 1800 obr./min 2 × 248 l/min

Pompa pilotowa

Pompa zębata

Maks. przepływ przy 1800 obr./min 27 l/min

Ustawienia zaworu nadmiarowego

Narzędzie 350 (370) kgf/cm²
Jazda 350 kgf/cm²
Obrót 295 kgf/cm²
Pompa pilotowa 40 kgf/cm²

SIŁOWNIKI HYDRAULICZNE

Tłoczyska i cylindry wykonane ze stali o wysokiej wytrzymałości. Wszystkie siłowniki wyposażone są w mechanizm absorbujący wstrząsy zapewniający płynną pracę i wydłużony okres użytkowania.

Siłowniki	Liczba	Średnica siłownika × średnica tłoka × skok (mm)
Wysięgnik	2	140 × 95 × 1450
Ramię	1	150 × 105 × 1670
Łyżka	1	95 × 65 × 900

MECHANIZM OBROTU

Mechanizm obrotu wykorzystuje osiowy silnik tłokowy napędzający 2-stopniową planetarną przekładnię redukcijną w kąpeli olejowej do maksymalnego momentu obrotowego.

- Łożysko mechanizmu obrotu: jednorzędowe skośne łożysko kulkowe ze wzmacnianą indukcyjnie przekładnią wewnętrzną
- Przekładnia wewnętrzna i koło zębate zanurzone w smarze

Maksymalna prędkość obrotu

9,88 obr./min

Maksymalny moment mechanizmu obrotu

12137 kgf m

PODWOZIE

Wyjątkowo wytrzymała konstrukcja, wykonana z wysokiej jakości, trwałych materiałów. Wszystkie konstrukcje spawane zaprojektowano w sposób ograniczający naprężenia.

- Rolki gąsienic nasmarowane na cały okres użytkowania
- Koła napinające i zębaki zabezpieczone uszczelnieniem
- Gąsienice wykonane ze stopu hartowanego indukcyjnie; potrójna stopa z ostrogą antypoślizgową
- Sworznie łączące ogniwa wykonane z materiału wzmacnianego termicznie
- Hydrauliczny regulator gąsienicy z mechanizmem absorpcji wstrząsów

Rolki nośne (standardowa gąsienica)

2

Rolki podporowe

9

Liczba ogniw i rolek na jedną gąsienicę

48

Podziatka

216 mm

MASA PODZESPOŁÓW

Górna część konstrukcji bez części przedniej (z przeciwwagą)	12130 kg
Dolny podzespół	10927 kg
Przeciwwaga	6300 kg
Zespół przedni	5872 kg
Wysięgnik 10,0 m (z tuleją)	3066 kg
Ramię 7,0 m (z tuleją)	1448 kg

POJEMNOŚCI PŁYNÓW

Zbiornik paliwa	500 l
Układ chłodzenia (chłodnica)	50 l
Zbiornik AdBlue® (DEF)	63 l
Zbiornik oleju hydraulicznego	280 l
Olej silnikowy	42 l
Mechanizm obrotu	7 l
Napęd jezdny	2 × 7 l

KABINA

Zintegrowane układy klimatyzacji i ogrzewania dla optymalnej kontroli warunków w kabinie. Sterowany automatycznie wentylator dostarcza filtrowane powietrze pod ciśnieniem, rozprowadzane po kabinie przez liczne otwory wentylacyjne. Regulowany i podgrzewany amortyzowany fotel operatora jest wyposażony w pas bezpieczeństwa. Operator może osobno dopasowywać ergonomiczny fotel i konsolę joysticka do swoich preferencji.

Skorygowany charakterystyką A poziom emitowanego ciśnienia akustycznego na stanowisku operatora, LpAd (ISO 6396:2008)

72 dB(A)

Skorygowany charakterystyką A poziom mocy akustycznej, LwAd (2000/14/WE)

Deklarowany: 104 dB(A)

Zmierzony: 103 dB(A)

MASA I NACISK NA PODŁOŻE

	Szerokość gąsienic (mm)	Masa maszyny (t)	Ciśnienie geostatyczne (kgf/cm ²)
Potrójna stopa z ostrogą antypoślizgową	800	33,0	0,47

ŁYŻKI

Typ łyżki	Pojemność (m ³) SAE	Szerokość (mm)		Masa (kg)	Wysięgnik 10,0 m
		Bez obcinaczy bocznych	Z obcinaczami bocznymi		Ramię 7,0 m Gąsienica 800 mm
DC	0,45	1500	-	357	A
	0,54	1800	-	405	A
GP	0,64	1083	1167	439	B

A: Odpowiednia do materiałów o gęstości 2100 kg/m³ lub niższej

C: Odpowiednia do materiałów o gęstości 1500 kg/m³ lub niższej

--: Niezalecana

W oparciu o ISO 10567 i SAE J296, długość ramienia bez szybkozłącza. Tylko jako dane pomocnicze.

B: Odpowiednia do materiałów o gęstości 1800 kg/m³ lub niższej

D: Odpowiednia do materiałów o gęstości 1200 kg/m³ lub niższej

SPECYFIKACJE TECHNICZNE DX530LC-7 SLR i Semi-SLR

SILNIK

Zaprojektowany pod kątem nadzwyczajnej wydajności i oszczędności paliwa silnik Diesla Scania DC13 spełnia wszystkie najnowsze wymagania normy Stage V dotyczącej emisji. Aby zoptymalizować pracę maszyny, silnik wykorzystuje wysokociśnieniowe wtryskiwacze paliwa, międzystopniową chłodnicę powietrza oraz elektroniczne jednostki sterujące. 4 cykle chłodzenia wodą, turbodoładowanie o zmiennej geometrii, system utleniania katalitycznego (DOC) oraz selektywna redukcja katalityczna (SCR) z filtrem cząstek stałych (DPF).

Model

Scania DC13

Liczba cylindrów

6

Moc znamionowa przy 1800 obr./min

SAE J1995 294 kW (394,2 KM)
SAE J1349 289 kW (387,6 KM)

Maks. moment obrotowy przy 900 – 1500 obr./min

189,8 kgf m

Bieg jałowy (niskie/wysokie obroty silnika)

750 [±20] – 1900 [±25] obr./min

Pojemność skokowa

12700 cm³

Średnica × skok

130 mm × 160 mm

Rozrusznik

24 V/6 kW

Akumulatory – alternator

2 × 12 V, 200 Ah – 28 V, 100 A

Filtr powietrza

Podwójny filtr powietrza oraz filtr wstępny z cyklonem Turbo i separatorem pyłu

UKŁAD JEZDNY

Obie gąsienice napędzane są niezależnymi, wysokoobrotowymi, osiowymi silnikami tłokowymi z planetarną przekładnią redukcijną. Dwie dźwignie sterujące/pedały zapewniające płynne prowadzenie maszyny; możliwość obrotu w przeciwnym kierunku. Rama gąsienicowa chroni silnik, hamulce i przekładnie planetarne. Sprężynowe, wielotarczowe hamulce są zwalniane hydraulicznie.

Prędkość jazdy (niska – wysoka)

3,2 – 5,6 km/h

Maksymalna siła trakcyjna

45,7 t

Maks. stopień nachylenia wzniesień

70% / 35°

UKŁAD HYDRAULICZNY

Mózgiem koparki jest elektroniczny system optymalizacji wykorzystania energii e-EPOS (Electronic Power Optimising System), który odpowiada za ograniczenie zużycia paliwa i pozwala optymalnie dostosować wydajność pracy układu hydraulicznego do każdych warunków pracy. Aby zsynchronizować pracę silnika i układu hydraulicznego, system e-EPOS połączono z elektroniczną jednostką sterującą ECU (Electronic Control Unit) za pośrednictwem łącza transferu danych.

- Układ hydrauliczny może pracować w dwóch trybach
- 2 tryby prędkości pozwalają na wybór wysokiego momentu obrotowego lub dużej prędkości jazdy
- Pompa z układem czujnikowym gwarantującym redukcję zużycia paliwa
- Układ automatycznego zmniejszania obrotów silnika
- 4 tryby robocze i 4 tryby zasilania
- Wspomagane komputerowo sterowanie przepływem pompy

Pompy główne

2 × równoległa pompa tłoczkowa łamana
Maks. przepływ przy 1800 obr./min 2 × 390 l/min

Pompa pilotowa

Pompa zębata
Maks. przepływ przy 1800 obr./min 24 l/min

Ustawienia zaworu nadmiarowego

Narzędzie 380 barów (387,5 kgf/cm²)
Jazda 343 bary (350 kgf/cm²)
Obrót 294 bary (300 kgf/cm²)
Pompa pilotowa 40 barów (40,8 kgf/cm²)

SIŁOWNIKI HYDRAULICZNE

Tłoczyska i cylindry wykonane ze stali o wysokiej wytrzymałości. Wszystkie siłowniki wyposażone są w mechanizm absorbujący wstrząsy zapewniający płynną pracę i wydłużony okres użytkowania.

Siłowniki	Liczba	Średnica siłownika × średnica tłoka × skok (mm)
Wysięgnik	2	170 × 115 × 1650
Ramię	1	190 × 130 × 1980
Łyżka do ramienia 6,0 m	1	140 × 90 × 1150
Łyżka do ramienia 8,0 m	1	120 × 80 × 1060

MECHANIZM OBROTU

Mechanizm obrotu wykorzystuje osiowy silnik tłokowy napędzający 2-stopniową planetarną przekładnię redukcijną w kąpiel olejowej do maksymalnego momentu obrotowego.

- Łożysko mechanizmu obrotu: jednorzędowe skośne łożysko kulkowe ze wzmacnianą indukcyjnie przekładnią wewnętrzną
- Przekładnia wewnętrzna i koło zębate zanurzone w smarze

Maksymalna prędkość obrotu

9,2 obr./min

Maksymalny moment mechanizmu obrotu

20130 kgf m

PODWOZIE

Wyjątkowo wytrzymała konstrukcja, wykonana z wysokiej jakości, trwałych materiałów. Wszystkie konstrukcje spawane zaprojektowano w sposób ograniczający naprężenia.

- Rolki gąsienic nasmarowane na cały okres użytkowania
- Koła napinające i zębaki zabezpieczone uszczelnieniem
- Gąsienice wykonane ze stopu hartowanego indukcyjnie; potrójna stopa z ostrogą antypoślizgową
- Sworznie łączące ogniwa wykonane z materiału wzmacnianego termicznie
- Hydrauliczny regulator gąsienicy z mechanizmem absorpcji wstrząsów

Rolki nośne (standardowa gąsienica)

3 (regulowane)

Rolki podporowe

9

Liczba ogniw i rolek na jedną gąsienicę

53

Podziałka

215,9 mm

MASA PODZESPOŁÓW

Górna część konstrukcji bez części przedniej (bez przeciwwagi)	11467 kg
Dolny podzespół	19951 kg
Przeciwwaga	11100 kg
Zespół przedni Semi-SLR	8870 kg
Wysięgnik 9,0 m Semi-SLR (z tuleją)	4010 kg
Ramię 6,0 m Semi-SLR (z tuleją)	2040 kg
Zespół przedni SLR	9365 kg
Wysięgnik 11,0 m SLR (z tuleją)	4500 kg
Ramię 8,0 m SLR (z tuleją)	2460 kg

POJEMNOŚCI PŁYNÓW

Zbiornik paliwa	626 l
Układ chłodzenia (chłodnica)	52,5 l
Zbiornik AdBlue® (DEF)	70 l
Zbiornik oleju hydraulicznego	390 l
Olej silnikowy	45 l
Mechanizm obrotu	2 × 5 l
Napęd jezdny	2 × 9 l

KABINA

Zintegrowane układy klimatyzacji i ogrzewania dla optymalnej kontroli warunków w kabinie. Sterowany automatycznie wentylator dostarcza filtrowane powietrze pod ciśnieniem, rozprowadzane po kabinie przez liczne otwory wentylacyjne. Regulowany i podgrzewany amortyzowany fotel operatora jest wyposażony w pas bezpieczeństwa. Operator może osobno dopasowywać ergonomiczny fotel i konsolę joysticka do swoich preferencji.

Skorygowany charakterystyką A poziom emitowanego ciśnienia akustycznego na stanowisku operatora, LpAd (ISO 6396:2008)

72 dB(A)

Skorygowany charakterystyką A poziom mocy akustycznej, LwAd (2000/14/WE)

Deklarowany: 106 dB(A)

Zmierzony: 105 dB(A)

MASA I NACISK NA PODŁOŻE

	Szerokość gąsienic (mm)	Masa maszyny (t)	Ciśnienie geostatyczne (kgf/cm ²)
Potrójna stopa z ostrogą antypoślizgową	600 (stand.)	52,3*	0,91
	800	54,2**	0,70

* podwozie standardowe/** podwozie szerokie

ŁYŻKI

Typ łyżki	Pojemność (m ³) SAE	Szerokość (mm)		Masa (kg)	Semi-SLR	SLR
		Bez obcinaczy bocznych	Z obcinaczami bocznymi		Wysięgnik 9,0 m / ramię 6,0 m / gąsienica 600 mm	Wysięgnik 11,0 m / ramię 8,0 m / gąsienica 600 mm
SLR	0,92	1173	1236	745	-	A
Semi-SLR	1,27	1376	1445	1160	A	-
Semi-DC*	1,12	1500	-	1040	A	-
	1,37	1800	-	1430	A	-

A: Odpowiednia do materiałów o gęstości 2100 kg/m³ lub niższej

C: Odpowiednia do materiałów o gęstości 1500 kg/m³ lub niższej

--: Niezalecana

W oparciu o ISO 10567 i SAE J296, długość ramienia bez szybkołęczca. Tylko jako dane pomocnicze.

B: Odpowiednia do materiałów o gęstości 1800 kg/m³ lub niższej

D: Odpowiednia do materiałów o gęstości 1200 kg/m³ lub niższej

* łyżka do czyszczenia rowów

WYMIARY

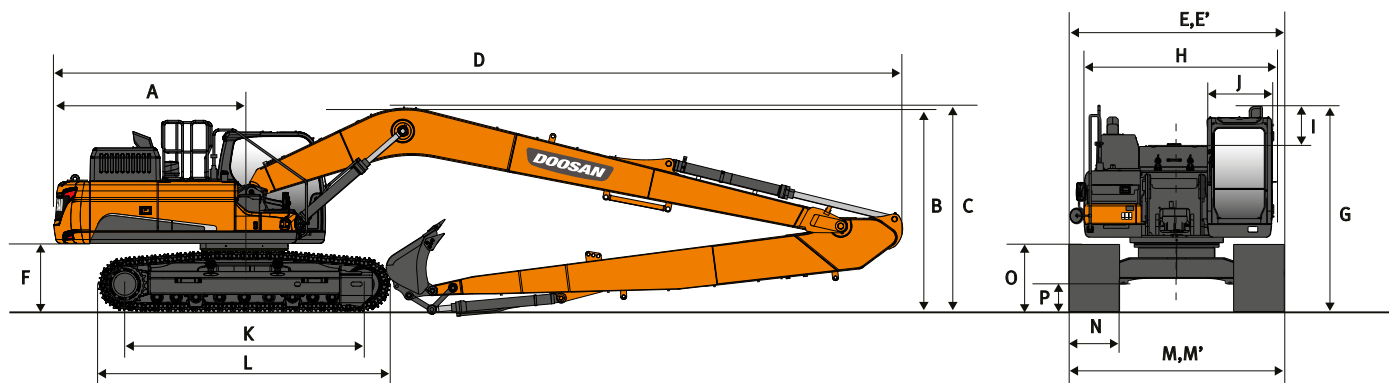

WYMIARY

	Jednostka	DX225LC-7 SLR	DX300LC-7 SLR	DX530LC-7 Semi-SLR	DX530LC-7 SLR
Długość wysięgnika	mm	8500	10000	9000	11000
Długość ramienia	mm	6200	7000	6000	8000
Pojemność łyżki	m ³	0,39	0,64	1,27	0,92
A Promień zataczania nadwozia	mm	2909	3230	3800	3800
B Wysokość transportowa (wysięgnik)	mm	3295	3365	3765	3935
C Wysokość transportowa (z przewodami)	mm	3385	3475	3910	4070
D Długość transportowa	mm	12390	14400	14155	16195
E Szerokość transportowa (stand./wąskie)	mm	3190/-	3200/3000	-	-
E' Szerokość transportowa (stand./szerokie)	mm	-	-	2990/3340	2990/3340
F Prześwit pod przeciwwagą *	mm	1092	1120	1430	1430
G Wysokość do dachu kabiny	mm	2980	3055	3350	3350
H Szerokość nadwozia	mm	2710	2960	2990	2990
I Wysokość kabiny nad nadwoziem	mm	840	853	845	845
J Szerokość kabiny	mm	1010	1010	1010	1010
K Rozstaw kół zębanych	mm	3650	4040	4475	4475
L Długość gąsienic	mm	4445	4940	5455	5455
M Szerokość podwozia	mm	2990	3400	-	-
M' Szerokość podwozia wsuniętego (stand./szerokie)	mm	-	-	2990/3340	2990/3340
M' Szerokość podwozia rozsuniętego (stand./szerokie)	mm	-	-	3490/3900	3490/3900
N Szerokość gąsienic (stand.)	mm	600	800	600	600
O Wysokość gąsienic *	mm	945	970	1180	1180
P Prześwit nad podłożem *	mm	450,5	475	730	730

* : bez ostrogi przeciwślizgowej

SŁY KOPANIA (ISO)

	Jednostka	DX225LC-7 SLR	DX300LC-7 SLR	DX530LC-7 Semi-SLR	DX530LC-7 SLR
Długość wysięgnika	mm	8500	10000	9000	11000
Długość ramienia	mm	6200	7000	6000	8000
Pojemność łyżki	m ³	0,39	0,64	1,27	0,92
ŁYŻKA (normalnie/po podn. ciśn.)	t	10,0/10,6	10,0/10,5	19,2/20,3	14,3/15,2
RAMIĘ (normalnie/po podn. ciśn.)	t	6,0/6,3	7,1/7,5	13,8/15,1	10,9/11,9

ZASIĘG ROBOCZY

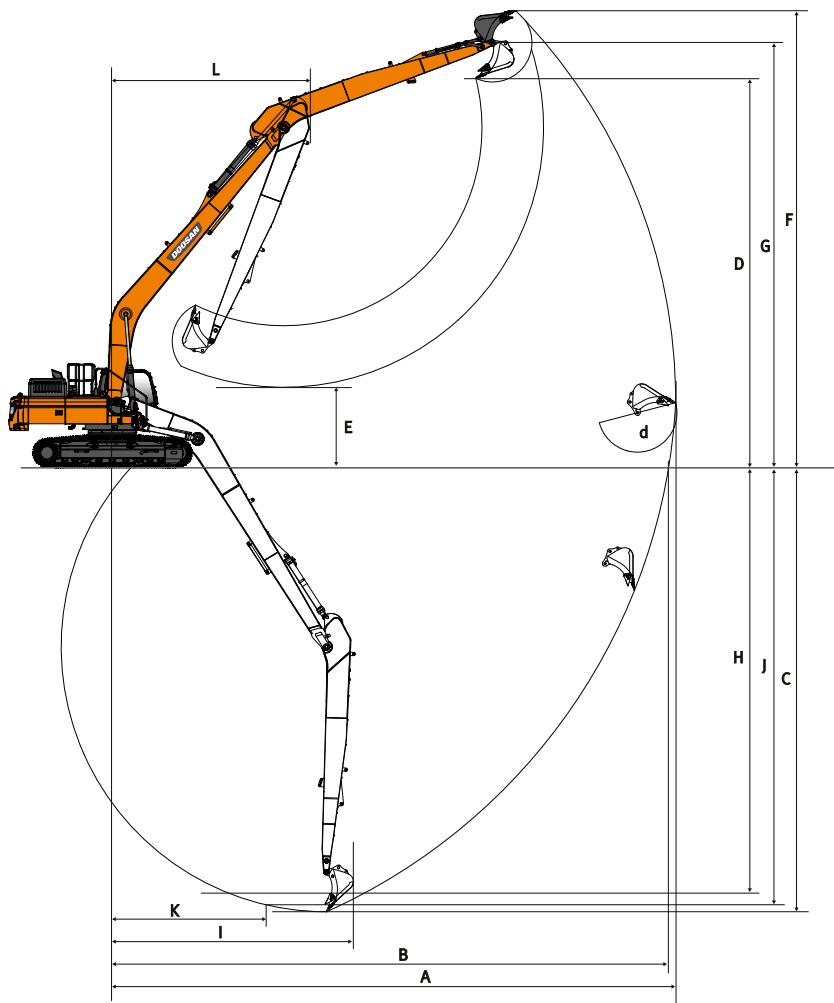

ZASIĘG ROBOCZY

	Jednostka	DX225LC-7 SLR	DX300LC-7 SLR	DX530LC-7 Semi-SLR	DX530LC-7 SLR
Długość wysięgnika	mm	8500	10000	9000	11000
Długość ramienia	mm	6200	7000	6000	8000
Pojemność łyżki	m ³	0,39	0,64	1,27	0,92
A Maks. zasięg kopania	mm	15365	17510	16060	19615
B Maks. zasięg kopania (podłoże)	mm	15255	17390	15870	19455
C Maks. głębokość kopania	mm	11660	13780	11795	15125
D Maks. wysokość załadunku	mm	10830	11990	9800	11890
E Min. wysokość załadunku	mm	2015	2345	2076	1465
F Maks. wysokość kopania	mm	13045	14195	12755	14435
G Maks. wysokość do sworznia łyżki	mm	12050	13205	11415	13355
H Maks. głębokość kopania w pionie	mm	9715	11590	10300	12805
I Maks. promień pionu	mm	10060	10900	9515	12165
J Maks. głębokość kopania (poziom 8')	mm	11555	13645	11670	15010
K Min. promień (poziom 8')	mm	4815	5150	4885	6165
L Min. promień obrotu ramienia	mm	4970	6120	6525	7825
d Kąt otwierania łyżki	°	177	169	175,2	177,6

UDŹWIG KOPARKI DX225LC-7 SLR

DX225LC-7 SLR

(JEDNOSTKA: 1000 KG)

A	1,5 m		3,0 m		4,5 m		6,0 m		7,5 m		9,0 m		10,5 m		12,0 m		13,5 m		Maks. zasięg		
B																					A

Wysięgnik 8,5 m • ramię 6,2 m • stopa 600 mm • przeciwwaga 5,3 t • bez lemiesza • bez łyżki

12,0 m																					1,05 *	1,05 *	9,79	
10,5 m														1,63 *	1,63 *							0,96 *	0,96 *	11,16
9,0 m														2,25 *	2,25 *	1,15 *	1,15 *					0,91 *	0,91 *	12,18
7,5 m														2,61 *	2,59	1,91 *	1,91 *					0,88 *	0,88 *	12,95
6,0 m														2,78 *	2,51	2,38 *	1,93	0,90 *	0,90 *			0,88 *	0,88 *	13,52
4,5 m												3,22 *	3,12	2,99 *	2,39	2,79 *	1,86	1,49 *	1,45			0,89 *	0,89 *	13,89
3,0 m			10,14 *	10,14 *	6,71 *	6,71 *	5,03 *	5,03 *	4,15 *	3,86	3,60 *	2,91	3,24 *	2,25	2,84	1,77	1,84 *	1,40			0,92 *	0,92 *	14,10	
1,5 m					8,52 *	7,07	6,03 *	4,81	4,75 *	3,53	4,00 *	2,70	3,38	2,11	2,74	1,68	2,04 *	1,35			0,97 *	0,97 *	14,14	
0,0 m			3,89 *	3,89 *	7,74 *	6,35	6,81 *	4,36	5,27 *	3,24	4,07	2,51	3,25	1,99	2,66	1,60	2,03 *	1,30			1,04 *	1,04 *	14,03	
-1,5 m	3,74 *	3,74 *	4,71 *	4,71 *	7,47 *	6,02	6,96	4,07	5,06	3,03	3,91	2,36	3,14	1,89	2,59	1,53	1,68 *	1,27			1,14 *	1,14 *	13,74	
-3,0 m	4,76 *	4,76 *	5,74 *	5,74 *	8,15 *	5,90	6,79	3,93	4,92	2,90	3,81	2,26	3,07	1,82	2,54	1,49					1,28 *	1,28 *	13,29	
-4,5 m	5,83 *	5,83 *	6,91 *	6,91 *	9,31 *	5,92	6,75	3,89	4,86	2,85	3,76	2,22	3,04	1,79	2,54	1,49					1,48 *	1,39	12,64	
-6,0 m	6,99 *	6,99 *	8,27 *	8,27 *	9,37 *	6,03	6,79	3,93	4,87	2,86	3,77	2,23	3,06	1,81							1,80 *	1,57	11,75	
-7,5 m	8,27 *	8,27 *	9,87 *	9,87 *	8,42 *	6,22	6,52 *	4,04	4,96	2,94	3,84	2,30	2,75 *	1,89							2,36 *	1,88	10,58	
-9,0 m			9,37 *	9,37 *	6,97 *	6,53	5,47 *	4,24	4,35 *	3,11	3,32 *	2,46									3,29 *	2,46	9,02	

Wysięgnik 8,5 m • ramię 6,2 m • stopa 700 mm • przeciwwaga 5,3 t • bez lemiesza • bez łyżki

12,0 m																							1,05 *	1,05 *	9,79
10,5 m														1,63 *	1,63 *								0,96 *	0,96 *	11,16
9,0 m														2,25 *	2,25 *	1,15 *	1,15 *						0,91 *	0,91 *	12,18
7,5 m														2,61 *	2,61 *	1,91 *	1,91 *						0,88 *	0,88 *	12,95
6,0 m														2,78 *	2,67	2,38 *	2,07	0,90 *	0,90 *				0,88 *	0,88 *	13,52
4,5 m												3,22 *	3,22 *	2,99 *	2,55	2,79 *	2,00	1,49 *	1,49 *			0,89 *	0,89 *	13,89	
3,0 m			10,14 *	10,14 *	6,71 *	6,71 *	5,03 *	5,03 *	4,15 *	4,10	3,60 *	3,10	3,24 *	2,42	2,99 *	1,91	1,84 *	1,52			0,92 *	0,92 *	14,10		
1,5 m					8,52 *	7,53	6,03 *	5,12	4,75 *	3,76	4,00 *	2,89	3,50 *	2,28	2,91	1,82	2,04 *	1,47			0,97 *	0,97 *	14,14		
0,0 m			3,89 *	3,89 *	7,74 *	6,81	6,81 *	4,67	5,27 *	3,48	4,31	2,70	3,45	2,15	2,83	1,74	2,03 *	1,42			1,04 *	1,04 *	14,03		
-1,5 m	3,74 *	3,74 *	4,71 *	4,71 *	7,47 *	6,48	7,30 *	4,39	5,36	3,27	4,16	2,55	3,34	2,05	2,76	1,67	1,68 *	1,39			1,14 *	1,14 *	13,74		
-3,0 m	4,76 *	4,76 *	5,74 *	5,74 *	8,15 *	6,36	7,21	4,24	5,23	3,14	4,05	2,46	3,27	1,98	2,71	1,63					1,28 *	1,28 *	13,29		
-4,5 m	5,83 *	5,83 *	6,91 *	6,91 *	9,31 *	6,38	7,17	4,20	5,17	3,09	4,00	2,41	3,24	1,95	2,71	1,63					1,48 *	1,48 *	12,64		
-6,0 m	6,99 *	6,99 *	8,27 *	8,27 *	9,37 *	6,49	7,14 *	4,24	5,18	3,10	4,01	2,42	3,26	1,97							1,80 *	1,71	11,75		
-7,5 m	8,27 *	8,27 *	9,87 *	9,87 *	8,42 *	6,69	6,52 *	4,36	5,22 *	3,18	4,09	2,49	2,75 *	2,06							2,36 *	2,04	10,58		
-9,0 m			9,37 *	9,37 *	6,97 *	6,97 *	5,47 *	4,56	4,35 *	3,34	3,32 *	2,66									3,29 *	2,65	9,02		

: Wielkość podnoszenia stojąc przodem.

: Wielkość podnoszenia stojąc bokiem do osi jazdy lub przy obrocie o 360°.

1. Wartości udźwigu są zgodne z ISO 10567:2007(E).
2. Punkt zaczepienia znajduje się na końcu ramienia.
3. * = Obciążenia nominalne w oparciu o wydajność układu hydraulicznego.
4. Obciążenia nominalne nie przekraczają 75% obciążeń przewracających lub 87% wydajności układu hydraulicznego.
5. Aby obliczyć udźwig dla łyżki, należy odjąć rzeczywistą masę łyżki od podanych wartości.
6. Zaprezentowane konfiguracje nie muszą odzwierciedlać standardowego wyposażenia maszyny.

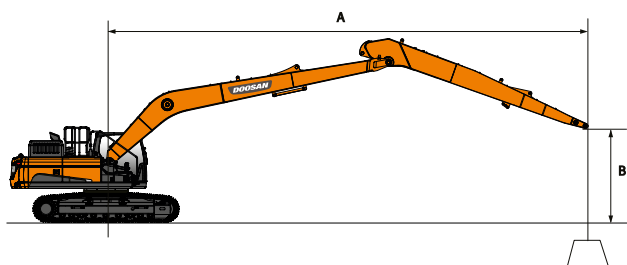

DX225LC-7 SLR

(JEDNOSTKA: 1000 KG)

A	1,5 m		3,0 m		4,5 m		6,0 m		7,5 m		9,0 m		10,5 m		12,0 m		13,5 m		Maks. zasięg		A
B	☐	☐ ^a	☐	☐ ^a	☐	☐ ^a	☐	☐ ^a	☐	☐ ^a	☐	☐ ^a	☐	☐ ^a	☐	☐ ^a	☐	☐ ^a	☐	☐ ^a	A

Wysięgnik 8,5 m • ramię 6,2 m • stopa 800 mm • przeciwwaga 5,3 t • bez lemiesza • bez łyżki

12,0 m																				1,05 *	1,05 *	9,79	
10,5 m														1,63 *	1,63 *						0,96 *	0,96 *	11,16
9,0 m														2,25 *	2,25 *	1,15 *	1,15 *				0,91 *	0,91 *	12,18
7,5 m														2,61 *	2,61 *	1,91 *	1,91 *				0,88 *	0,88 *	12,95
6,0 m														2,78 *	2,70	2,38 *	2,10	0,90 *	0,90 *		0,88 *	0,88 *	13,52
4,5 m											3,22 *	3,22 *	2,99 *	2,58	2,79 *	2,03	1,49 *	1,49 *		0,89 *	0,89 *	13,89	
3,0 m			10,14 *	10,14 *	6,71 *	6,71 *	5,03 *	5,03 *	4,15 *	4,15 *	3,60 *	3,14	3,24 *	2,45	2,99 *	1,94	1,84 *	1,55		0,92 *	0,92 *	14,10	
1,5 m					8,52 *	7,62	6,03 *	5,18	4,75 *	3,81	4,00 *	2,93	3,50 *	2,31	2,96	1,85	2,04 *	1,49		0,97 *	0,97 *	14,14	
0,0 m			3,89 *	3,89 *	7,74 *	6,90	6,81 *	4,73	5,27 *	3,52	4,35 *	2,74	3,50	2,18	2,87	1,77	2,03 *	1,45		1,04 *	1,04 *	14,03	
-1,5 m	3,74 *	3,74 *	4,71 *	4,71 *	7,47 *	6,57	7,30 *	4,45	5,44	3,32	4,21	2,59	3,39	2,08	2,80	1,70	1,68 *	1,41		1,14 *	1,14 *	13,74	
-3,0 m	4,76 *	4,76 *	5,74 *	5,74 *	8,15 *	6,45	7,31	4,30	5,30	3,19	4,11	2,49	3,32	2,01	2,76	1,66				1,28 *	1,28 *	13,29	
-4,5 m	5,83 *	5,83 *	6,91 *	6,91 *	9,31 *	6,47	7,27	4,26	5,24	3,14	4,06	2,45	3,29	1,98	2,75	1,65				1,48 *	1,48 *	12,64	
-6,0 m	6,99 *	6,99 *	8,27 *	8,27 *	9,37 *	6,58	7,14 *	4,30	5,26	3,15	4,07	2,46	3,31	2,00						1,80 *	1,74	11,75	
-7,5 m	8,27 *	8,27 *	9,87 *	9,87 *	8,42 *	6,78	6,52 *	4,42	5,22 *	3,23	4,15	2,53	2,75 *	2,09						2,36 *	2,07	10,58	
-9,0 m			9,37 *	9,37 *	6,97 *	6,97 *	5,47 *	4,62	4,35 *	3,39	3,32 *	2,69								3,29 *	2,69	9,02	

Wysięgnik 8,5 m • ramię 6,2 m • stopa 900 mm • przeciwwaga 5,3 t • bez lemiesza • bez łyżki

12,0 m																					1,05 *	1,05 *	9,79	
10,5 m															1,63 *	1,63 *						0,96 *	0,96 *	11,16
9,0 m															2,25 *	2,25 *	1,15 *	1,15 *				0,91 *	0,91 *	12,18
7,5 m															2,61 *	2,61 *	1,91 *	1,91 *				0,88 *	0,88 *	12,95
6,0 m															2,78 *	2,73	2,38 *	2,12	0,90 *	0,90 *		0,88 *	0,88 *	13,52
4,5 m											3,22 *	3,22 *	2,99 *	2,61	2,79 *	2,05	1,49 *	1,49 *		0,89 *	0,89 *		0,89 *	13,89
3,0 m			10,14 *	10,14 *	6,71 *	6,71 *	5,03 *	5,03 *	4,15 *	4,15 *	3,60 *	3,17	3,24 *	2,48	2,99 *	1,96	1,84 *	1,57		0,92 *	0,92 *		0,92 *	14,10
1,5 m					8,52 *	7,70	6,03 *	5,24	4,75 *	3,85	4,00 *	2,96	3,50 *	2,34	2,99	1,87	2,04 *	1,52		0,97 *	0,97 *		0,97 *	14,14
0,0 m			3,89 *	3,89 *	7,74 *	6,99	6,81 *	4,79	5,27 *	3,57	4,35 *	2,77	3,54	2,21	2,91	1,79	2,03 *	1,47		1,04 *	1,04 *		1,04 *	14,03
-1,5 m	3,74 *	3,74 *	4,71 *	4,71 *	7,47 *	6,65	7,30 *	4,51	5,51	3,36	4,27	2,62	3,44	2,11	2,84	1,73	1,68 *	1,43		1,14 *	1,14 *		1,14 *	13,74
-3,0 m	4,76 *	4,76 *	5,74 *	5,74 *	8,15 *	6,54	7,41	4,36	5,37	3,23	4,16	2,53	3,36	2,04	2,79	1,68				1,28 *	1,28 *		1,28 *	13,29
-4,5 m	5,83 *	5,83 *	6,91 *	6,91 *	9,31 *	6,55	7,36	4,32	5,31	3,18	4,12	2,48	3,33	2,01	2,79	1,68				1,48 *	1,48 *		1,48 *	12,64
-6,0 m	6,99 *	6,99 *	8,27 *	8,27 *	9,37 *	6,66	7,14 *	4,36	5,32	3,19	4,13	2,49	3,35	2,03						1,80 *	1,77		1,77	11,75
-7,5 m	8,27 *	8,27 *	9,87 *	9,87 *	8,42 *	6,86	6,52 *	4,47	5,22 *	3,27	4,20	2,56	2,75 *	2,12						2,36 *	2,10		2,10	10,58
-9,0 m			9,37 *	9,37 *	6,97 *	6,97 *	5,47 *	4,68	4,35 *	3,44	3,32 *	2,73								3,29 *	2,72		2,72	9,02

UDŹWIG KOPARKI DX300LC-7 SLR

DX300LC-7 SLR

(JEDNOSTKA: 1000 KG)

A	1,5 m		3,0 m		4,5 m		6,0 m		7,5 m		9,0 m		10,5 m		12,0 m		13,5 m		15,0 m		Maks. zasięg		
B																							A

Wysięgnik 10,0 m • ramię 7,0 m • stopa 800 mm • przeciwwaga 6,3 t • bez łyżki

12,0 m																							1,39*	1,39*	12,85															
10,5 m																		1,80*	1,80*					1,33*	1,33*	13,90														
9,0 m																		2,51*	2,51*					1,30*	1,30*	14,71														
7,5 m																		2,72*	2,72*	2,72*	2,70	1,77*	1,77*	1,29*	1,29*	15,33														
6,0 m																		2,93*	2,93*	2,86*	2,61	2,34*	2,08	1,30*	1,30*	15,79														
4,5 m																			3,73*	3,73*	3,41*	3,41*	3,18*	3,11	3,03*	2,50	2,77*	2,01	1,33*	1,33*	16,10									
3,0 m																				9,24*	9,24*	6,46*	6,46*	5,10*	5,10*	4,31*	4,31*	3,81*	3,65	3,47*	2,93	3,24*	3,08*	1,93	1,38*	1,38*	16,26			
1,5 m																				6,52*	6,52*	7,82*	7,27	5,96*	5,44	4,90*	4,24	4,22*	3,39	3,77*	2,75	3,45*	2,25	3,37*	3,08*	1,93	1,38*	1,38*	16,26	
0,0 m																				3,35*	3,35*	5,84*	5,84*	8,87*	6,59	6,71*	4,98	5,43*	3,92	4,61*	3,16	4,05*	2,58	3,62	2,13	3,07	1,77	1,54*	1,54*	16,16
-1,5 m	3,92*	3,92*	4,42*	4,42*	6,29*	6,29*	9,57*	6,19	7,28*	4,65	5,87*	3,67	4,95*	2,97	4,18	2,45	3,52	2,04	3,01	1,71	1,66*	1,55	1,59	1,66*	1,55	15,90														
-3,0 m	4,89*	4,89*	5,51*	5,51*	7,16*	7,16*	9,95*	5,99	7,67*	4,45	6,07	3,50	4,90	2,84	4,07	2,35	3,45	1,97	2,97	1,67	1,83*	1,59	1,54	1,83*	1,59	15,49														
-4,5 m	5,92*	5,92*	6,65*	6,65*	8,29*	8,29*	10,09*	5,93	7,72	4,35	5,96	3,40	4,82	2,76	4,01	2,29	3,41	1,94			2,06*	1,68	1,49	2,06*	1,68	14,91														
-6,0 m	7,00*	7,00*	7,88*	7,88*	9,65*	9,26	10,01*	5,97	7,71	4,35	5,94	3,38	4,79	2,74	4,00	2,28	3,42	1,94			2,39*	1,83	1,46	2,39*	1,83	14,16														
-7,5 m	8,18*	8,18*	9,26*	9,26*	11,28*	9,50	9,71*	6,09	7,75*	4,41	5,98	3,42	4,83	2,77	4,05	2,32					2,89*	2,07	1,38	2,89*	2,07	13,18														
-9,0 m	9,48*	9,48*	10,85*	10,85*	11,85*	9,84	9,13*	6,30	7,35*	4,56	6,07*	3,53	4,94	2,88							3,75*	2,46	1,19	3,75*	2,46	11,94														
-10,5 m			12,74*	12,74*	10,48*	10,31	8,18*	6,61	6,61*	4,79	5,42*	3,74									4,46*	3,14	1,03	4,46*	3,14	10,35														
-12,0 m					8,37*	8,37*	6,60*	6,60*	5,25*	5,18											4,68*	4,65	8,16	4,68*	4,65	8,16														

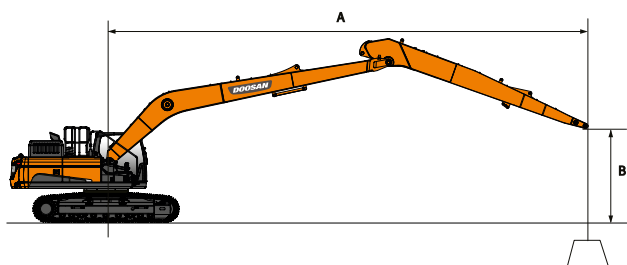

: Wielkość podnoszenia stojąc przodem.
 : Wielkość podnoszenia stojąc bokiem do osi jazdy lub przy obrocie o 360°.

1. Wartości udźwigu są zgodne z ISO 10567:2007(E).
2. Punkt zaczepienia znajduje się na końcu ramienia.
3. * = Obciążenia nominalne w oparciu o wydajność układu hydraulicznego.
4. Obciążenia nominalne nie przekraczają 75% obciążeń przewracających lub 87% wydajności układu hydraulicznego.
5. Aby obliczyć udźwig dla łyżki, należy odjąć rzeczywistą masę łyżki od podanych wartości.
6. Zaprezentowane konfiguracje nie muszą odzwierciedlać standardowego wyposażenia maszyny.

UDŹWIG KOPARKI DX530LC-7 Semi-SLR

DX530LC-7 Semi-SLR

(JEDNOSTKA: 1000 KG)

A	1,5 m		3,0 m		4,5 m		6,0 m		7,5 m		9,0 m		10,5 m		12,0 m		13,5 m		Maks. zasięg		A
	■	■	■	■	■	■	■	■	■	■	■	■	■	■	■	■	■	■	■	■	

Wysięgnik 9,0 m • ramię 6,0 m • stopa 600 mm • przeciwwaga 11,1 t • gaśienica 3,9 m

10,5 m																					4,60*	4,60*	12,09
9,0 m																6,28*	6,28*				4,74*	4,74*	12,89
7,5 m																6,42*	6,42*	4,90*	4,90*		4,80*	4,80*	13,53
6,0 m															7,03*	7,03*	6,72*	6,72*	6,34*	5,90	4,84*	4,84*	14,00
4,5 m															8,41*	8,41*	7,64*	7,64*	7,11*	7,04	6,78*	5,79	14,30
3,0 m																							
1,5 m																							
0,0 m																							
-1,5 m																							
-3,0 m																							
-4,5 m																							
-6,0 m																							
-7,5 m																							
-9,0 m																							

Wysięgnik 9,0 m • ramię 6,0 m • stopa 900 mm • przeciwwaga 11,1 t • gaśienica 3,9 m

10,5 m																							4,95*	4,95*	11,98
9,0 m																									
7,5 m																									
6,0 m																									
4,5 m																									
3,0 m																									
1,5 m																									
0,0 m																									
-1,5 m																									
-3,0 m																									
-4,5 m																									
-6,0 m																									
-7,5 m																									
-9,0 m																									

UDŹWIG KOPARKI DX530LC-7 SLR

DX530LC-7 SLR

(JEDNOSTKA: 1000 KG)

A	1,5 m		3,0 m		4,5 m		6,0 m		7,5 m		9,0 m		10,5 m		12,0 m		13,5 m		15,0 m		16,5 m		18,0 m		Maks. zasięg		
B																											A

Wysięgnik 11,0 m • ramię 8,0 m • stopa 600 mm • przeciwwaga 11,1 t • gąsienica 3,9 m

13,5 m																												2,83*	2,83*	14,44	
12,0 m																					3,51*	3,51*						2,87*	2,87*	15,41	
10,5 m																					4,21*	4,21*						2,82*	2,82*	16,25	
9,0 m																					4,28*	4,28*	3,54*	3,54*				2,80*	2,80*	16,92	
7,5 m																					4,42*	4,42*	4,34*	4,20				2,82*	2,82*	17,43	
6,0 m																					4,83*	4,83*	4,62*	4,62*	4,47*	4,11		2,86*	2,86*	17,79	
4,5 m																					5,56*	5,56*	5,15*	5,15*	4,85*	4,76	4,63*	3,99	3,00*	2,93*	18,03
3,0 m																					6,03*	6,03*	5,50*	5,50*	5,10*	4,57	4,63*	3,86	3,37*	3,03*	18,13
1,5 m																					6,49*	6,49*	5,84*	5,20	5,36*	4,39	4,99*	3,73	3,49*	3,18	18,11
0,0 m																					6,92*	6,92*	6,16*	4,97	5,60*	4,22	5,12	3,62		3,35*	17,97
-1,5 m	6,01*	6,01*	6,67*	6,67*	8,97*	8,97*	13,63*	13,63*	12,50*	10,57	10,06*	8,32	8,43*	6,78	7,28*	5,65	6,44*	4,78	5,79	4,08	5,02	3,52						3,58*	3,15	17,70	
-3,0 m	7,43*	7,43*	8,22*	8,22*	10,30*	10,30*	14,35*	13,97	12,94*	10,23	10,48*	8,02	8,78*	6,54	7,56*	5,46	6,58	4,63	5,68	3,98	4,96	3,46						3,89*	3,23	17,29	
-4,5 m	8,91*	8,91*	9,85*	9,85*	11,91*	11,91*	15,76*	13,87	13,11*	10,06	10,69*	7,85	8,98*	6,38	7,62	5,33	6,48	4,54	5,61	3,92	4,93	3,43						4,30*	3,37	16,73	
-6,0 m	10,47*	10,47*	11,59*	11,59*	13,77*	13,77*	16,40*	13,93	13,03*	10,03	10,71*	7,78	9,03*	6,32	7,56	5,27	6,45	4,50	5,60	3,91								4,86*	3,60	16,02	
-7,5 m	12,14*	12,14*	13,49*	13,49*	15,92*	15,92*	15,79*	14,11	12,68*	10,12	10,50*	7,82	8,88*	6,33	7,57	5,29	6,48	4,53	5,67	3,97								5,62	3,94	15,11	
-9,0 m	13,97*	13,97*	15,62*	15,62*	18,46*	18,46*	14,83*	14,41	12,03*	10,31	10,02*	7,95	8,49*	6,43	7,25*	5,39	6,17*	4,65										5,81*	4,46	14,00	
-10,5 m	16,00*	16,00*	18,09*	18,09*	17,01*	17,01*	13,41*	13,41*	10,99*	10,61	9,19*	8,19	7,75*	6,64	6,49*	5,60												5,98*	5,29	12,60	
-12,0 m			18,89*	18,89*	14,15*	14,15*	11,37*	11,37*	9,39*	9,39*	7,80*	7,80*	6,38*	6,38*														6,07*	6,07*	10,82	
-13,5 m									6,79*	6,79*																		5,89*	5,89*	8,39	

Wysięgnik 11,0 m • ramię 8,0 m • stopa 900 mm • przeciwwaga 11,1 t • gąsienica 3,9 m

12,0 m																															2,87*	2,87*	15,41
10,5 m																															2,82*	2,82*	16,25
9,0 m																															2,80*	2,80*	16,92
7,5 m																															2,82*	2,82*	17,43
6,0 m																															2,86*	2,86*	17,79
4,5 m																															2,93*	2,93*	18,03
3,0 m																															3,03*	3,03*	18,13
1,5 m																															3,17*	3,17*	18,11
0,0 m																															3,35*	3,35*	17,97
-1,5 m	6,01*	6,01*	6,67*	6,67*	8,97*	8,97*	13,63*	13,63*	12,50*	11,47	10,06*	9,04	8,43*	7,38	7,28*	6,16	6,44*	5,22	5,80*	4,48	5,30*	3,87							3,58*	3,48	17,70		
-3,0 m	7,43*	7,43*	8,22*	8,22*	10,30*	10,30*	14,35*	14,35*	12,94*	11,14	10,48*	8,74	8,78*	7,13	7,56*	5,97	6,65*	5,07	5,95*	4,37	5,37	3,81							3,89*	3,56	17,29		
-4,5 m	8,91*	8,91*	9,85*	9,85*	11,91*	11,91*	15,76*	15,10	13,11*	10,97	10,69*	8,57	8,98*	6,98	7,73*	5,84	6,78*	4,98	6,02*	4,31	5,20*	3,79							4,30*	3,72	16,73		
-6,0 m	10,47*	10,47*	11,59*	11,59*	13,77*	13,77*	16,40*	15,16	13,03*	10,94	10,71*	8,50	9,03*	6,91	7,77*	5,78	6,78*	4,94	5,96*	4,30									4,86*	3,96	16,02		
-7,5 m	12,14*	12,14*	13,49*	13,49*	15,92*	15,92*	15,79*	15,34	12,68*	11,02	10,50*	8,54	8,88*	6,93	7,63*	5,80	6,61*	4,97	5,70*	4,37									5,63*	4,33	15,11		
-9,0 m	13,97*	13,97*	15,62*	15,62*	18,46*	18,46*	14,83*	14,83*	12,03*	11,21	10,02*	8,67	8,49*	7,03	7,25*	5,90	6,17*	5,09											5,81*	4,88	14,00		
-10,5 m	16,00*	16,00*	18,09*	18,09*	17,01*	17,01*	13,41*	13,41*	10,99*	10,99*	9,19*	8,90	7,75*	7,23	6,49*	6,11													5,98*	5,77	12,60		
-12,0 m			18,89*	18,89*	14,15*	14,15*	11,37*	11,37*	9,39*	9,39*	7,80*	7,80*	6,38*	6,38*															6,07*	6,07*	10,82		
-13,5 m									6,79*	6,79*																			5,89*	5,89*	8,39		

: Wielkość podnoszenia stojąc przodem.

: Wielkość podnoszenia stojąc bokiem do osi jazdy lub przy obrocie o 360°.

1. Wartości udźwigu są zgodne z ISO 10567:2007(E).
2. Punkt zaczepienia znajduje się na końcu ramienia.
3. * = Obciążenia nominalne w oparciu o wydajność układu hydraulicznego.
4. Obciążenia nominalne nie przekraczają 75% obciążeń przewracających lub 87% wydajności układu hydraulicznego.
5. Aby obliczyć udźwig dla łyżki, należy odjąć rzeczywistą masę łyżki od podanych wartości.
6. Zaprezentowane konfiguracje nie muszą odzwierciedlać standardowego wyposażenia maszyny.

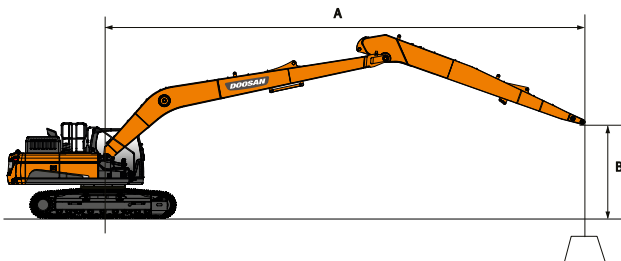

WYPOSAŻENIE STANDARDOWE I OPCJONALNE

● Standard ○ Opcja

Silnik

- DX225LC-7 SLR: Doosan DLo6V, zgodny z normą Stage V, SCR, DOC i DPF, chłodzony wodą silnik Diesla z turbodoładowaniem z zaworem sterującym i międzystopniową chłodnicą powietrzną
- DX300LC-7 SLR: Doosan DLo8V, zgodny z normą Stage V, SCR, DOC i DPF, chłodzony wodą silnik Diesla z turbodoładowaniem o zmiennej geometrii i międzystopniową chłodnicą powietrzną
- DX530LC-7 Semi-SLR i SLR: Scania DC13, zgodny z normą Stage V, SCR, DOC i DPF, chłodzony wodą silnik Diesla z turbodoładowaniem z zaworem sterującym i międzystopniową chłodnicą powietrzną
- Funkcja automatycznej redukcji obrotów
- Automatyczne wyłączenie

Układ hydrauliczny

- Wspomaganie przepływu w wysięgniku i ramieniu
- Zawory zapobiegające kotłowaniu
- Dodatkowe porty (na zawory)
- Funkcja zwiększania mocy aktywowana jednym przyciskiem
- Funkcja Smart Power Control (SPC)
- Zabezpieczenie przeciwwstrząsowe cylindra i uszczelnienia chroniące przed zanieczyszczeniami
- Przewody hydrauliczne do łyżki przechyłanej

Kabina i wnętrze

- Uszczelniona, wyciszona kabina z zespołem CabSus
- Ogrzewany, regulowany fotel amortyzowany z regulowanym zagłówkiem i podłokietnikiem
- Klimatyzacja i układ nagrzewania
- Podciągana do góry szyba okna przedniego z roletą przeciwsłoneczną i zdejmowaną szybą dolną
- Przesuwane lewe okno
- Górne i dolne wycieraczki szyby przedniej o działaniu przerywanym
- Osłona przeciwdeszczowa
- Przełącznik układu odmrażania szyby tylnej
- Regulowane dźwignie przegubowe PPC do sterowania ramieniem, wysięgnikiem, łyżką i obrotami
- Joysticki i pedały do proporcjonalnego sterowania pomocniczym układem hydraulicznym do osprzętu
- Pedały i dźwignie ręczne
- Przełącznik typu jog/shuttle
- Wielofunkcyjny 8-calowy ekran dotykowy DOOSAN Smart Touch
- System zarządzania osprzętem
- Pokrętko regulacji prędkości silnika (obr./min)
- Automatyczny przełącznik prędkości jazdy (szybka/wolna)
- 4 tryby robocze i 4 tryby pracy
- Klakson
- Zapalniczka
- Oświetlenie sufitowe
- Uchwyt na kubek
- Wiele schowków (np. schowek na dokumenty pod siedzeniem)
- Schowek (na narzędzia itp.)
- Ogrzewany i chłodzony pojemnik na jedzenie
- Płaska, łatwa w czyszczeniu podłoga o dużej powierzchni
- Klucz uniwersalny
- Zabezpieczenie przed kradzieżą (z poziomu panelu sterowania)
- Dodatkowe gniazdo 12 V
- Port komunikacji szeregowej do podłączenia komputera PC/laptopa
- Zdalny wyłącznik (radiowy)
- Głośniki i przyłącza radia

Bezpieczeństwo

- DX225LC-7 SLR, DX300LC-7 SLR: kabina Roll Over Protective Structure (ROPS)
- Kabina FOGS – osłony górne i przednie kabiny (ISO 10262)
- Zawory bezpieczeństwa siłowników wysięgnika i ramienia
- Urządzenie ostrzegające przed przeciążeniem
- Duże poręcze zabezpieczające na nadwoziu i stopniach
- Lampa ostrzegawcza („kogut”)
- Kamera cofania
- Stopnie antypoślizgowe wykonane z płyt perforowanych
- Hydrauliczna dźwignia zabezpieczająca
- Szyby bezpieczne
- Młotek bezpieczeństwa
- Lewe i prawe lusterka wsteczne
- Korek wlewu paliwa zamykany na klucz i pokrywy
- Wyłącznik akumulatora
- System zapobiegający restartowi silnika
- Hamulec postojowy
- Światła robocze (2 na ramię przedniej, 4 z przodu, 2 z tyłu kabiny, 2 na wysięgniku i 1 w części tylnej)
- Awaryjny wyłącznik silnika i przełącznik sterowania pompą hydrauliczną
- DX225LC-7 SLR: tylne i boczne kamery
- DX300LC-7 SLR, DX530LC-7 SLR i Semi-SLR: kamera 360°
- DX225LC-7 SLR: kamera 360°

Inne

- DX225LC-7 SRL: wysięgnik 8500 mm – ramię 6200 mm – przeciwwaga 5300 kg
- DX300LC-7 SRL: wysięgnik 10000 mm – ramię 7000 mm – przeciwwaga 6300 kg
- DX530LC-7 Semi-SLR: wysięgnik 9000 mm – ramię 6000 mm – przeciwwaga 11100 kg
- DX530LC-7 SLR: wysięgnik 11000 mm – ramię 8000 mm – przeciwwaga 11100 kg
- DoosanCONNECT (system telematyczny)
- Funkcja automatycznego odłączenia pompy napełniania zbiornika paliwa
- Podwójny filtr powietrza oraz filtr wstępny z cyklonem Turbo i separatorem pyłu
- Filtr wstępny paliwa z czujnikiem separatora wody
- Osłona przeciwpyłowa radiatora/chłodnicy oleju
- Funkcja samodiagnostyki
- Hydrostatyczny dwubiegowy napęd jazdy z funkcją automatycznego przełączania
- Zdalne smarowanie układu obrotowego i przegubów grupy roboczej

Podwozie

- Hydrauliczny regulator gąsienicy
- Standardowe osłony gąsienic
- Smarowane i zabezpieczone ogniwa gąsienic
- DX225LC-7 SLR: gąsienice 800 mm
- DX300LC-7 SLR: gąsienice 800 mm
- DX530LC-7 Semi-SLR i SLR: gąsienice 600 mm
- DX225LC-7 SLR: gąsienice 900 mm
- DX530LC-7 Semi SLR i SLR: gąsienice 800 mm

Powered by **Innovation**

DOOSAN