

DOOSAN

Koparki kołowe

DX190W-7

Moc maksymalna	174 KM
Masa robocza	18,32 t
Pojemność łyżki	0,8 m ³
Norma emisji	Stage V





KOPARKA KOŁOWA Doosan DX190W-7: KOMPLEKSOWY PAKIET INNOWACJI

Nowa koparka kołowa DX190W-7 firmy Doosan posiada na nowo skonfigurowane funkcje i nowe technologie zapewniające płynną pracę, doskonałą wydajność i stabilność, a także największy w tej klasie komfort dla operatora i najniższe zużycie paliwa.

Ta potężna maszyna z pewnością bardzo usprawni pracę na każdym placu budowy.



WIĘKSZE ZYSKI I PRODUKTYWNOŚĆ ORAZ OSZCZĘDNOŚĆ PALIWA

NADZWYCZAJNA STABILNOŚĆ

Niezrównana solidność w każdym ruchu. Dzięki optymalnemu rozkładowi obciążeń, większemu rozstawowi osi z odlewaną przeciwwagą oraz opcjonalnym cięższym przeciwwagom dla największych osprzętów seria DX-7 zapewnia wyjątkową stabilność, która daje pewność i spokój w każdej sytuacji.

NIEZAWODNOŚĆ

Wzmocnione odlewy i kute przeguby oraz wzmocnione, wytrzymałe ramie i wysięgnik do obróbki ciężkich materiałów. Wysięgnik jednocześnie lub przegubowy dla zwiększonej wszechstronności. Lepszy układ hydrauliczny chroniący inwestycję.

BEZPIECZEŃSTWO OPERATORA JEST DLA NAS NAJWAŻNIEJSZE

Kamery z tyłu i z prawej strony w wyposażeniu standardowym, antypoślizgowe stopnie i platformy, a także poręcze zabezpieczające na nadwoziu.

Wyposażenie opcjonalne: kamerę 360° (widok dookoła maszyny) można połączyć z wyjątkowym wykrywaniem ultradźwiękowym, aby zapewnić maksymalne bezpieczeństwo podczas pracy innych osób w pobliżu pojazdu. Duże lusterka boczne, 9 świateł roboczych LED o dużej mocy (4 dodatkowe światła możliwe jako wyposażenie opcjonalne), alarm ruchu.

WYDAJNOŚĆ

Najwyższa w klasie wydajność układu hydraulicznego: przepływ rzędu 2 x 200 l/m w różnych zastosowaniach. Dodatkowa moc dostępna jest dla każdego używanego osprzętu i wykonywanej pracy. Automatyczny hamulec kopania, sterowanie za pomocą joysticka elektrycznego i układ odłączania obciążenia (LIS – Load Isolation System) poprawiają kontrolę nad prowadzoną maszyną.

PEŁNA KONTROLA

Znacząco mniejszy poziom drgań i lepsza wydajność podczas przenoszenia ładunków. Przełączana funkcja precyzyjnego obrotu pozwala unikać wstrząsów na początku i na końcu każdego ruchu wysięgnika (jej użycie jest zalecane tylko na płaskich powierzchniach). Dla zwiększenia dokładności zaleca się uruchomienie trybu rotatora odchylanego, który w inteligentny sposób rozkłada przepływ hydrauliczny, eliminując ciśnienie wsteczne.



WYGODA PODCZAS JAZDY

Nierówne podłoże? Zadbaliśmy o to. Przełączany układ odłączania obciążenia w znacznym stopniu chroni kabinę przed skutkami jazdy po nierównym terenie. Efektem jest płynna jazda, zwiększona wydajność i poprawa bezpieczeństwa nawet na nierównym terenie.

OBSŁUGA BEZ WYSIŁKU

Dzięki elektrycznemu układowi kierowniczemu każdą pracę można wykonać bez trudu. Opcja ta pozwala na sterowanie maszyną za pomocą pokrętła, bez konieczności zdejmowania dłoni z joysticka.



NIEZRÓWNANY KOMFORT

Jedna z najbardziej przestronnych kabin dostępnych na rynku, gwarantująca niski poziom hałasu i drgań oraz doskonałą widoczność. Dzięki ogrzewaniu fotela premium oraz opcjonalnej funkcji chłodzenia i ulepszonej wentylacji w modelu DX190W-7 operator może skupić się na wykonywanej pracy niezależnie od warunków.

ŁATWA OBSŁUGA

Nowy ekran Doosan Smart Touch – czytelny i łatwy w obsłudze 8-calowy ekran dotykowy – zbiera wszystkie funkcje i ustawienia maszyny w jednym miejscu. Nie przegap żadnego telefonu dzięki zestawowi głośnomówiącemu. Zapomnij o męczącym się z otwieraniem zamka kluczykiem: otwieraj drzwi zdalnie i uruchamiaj lub wyłączaj silnik za pomocą systemu inteligentnego kluczyka.

NOWY SILNIK DOOSAN

Wyjątkowa moc – wysoki moment obrotowy przy niskich obrotach – nowego silnika Doosan łączy niezawodność z niskim wpływem na środowisko. Ten zgodny z normą Stage V 6-cylindrowy silnik zapewnia moc 174 KM przy 2000 obr./min.

PEŁNA KONTROLA NAD ILOŚCIĄ ZUŻYTEGO PALIWA

Najnowsza wersja legendarnego silnika Doosan DLo6V zgodnego z normą Stage V zapewnia znacznie większą oszczędność paliwa dzięki nowemu trybowi jazdy wykorzystującemu przepływ z dwóch pomp i automatycznie dostosowuje wymaganą moc silnika i jego obroty, tak aby uniknąć strat energii. Zyskaj pełną kontrolę nad ilością zużytego paliwa dzięki regulowanemu mechanizmowi wyłączania silnika oraz automatycznemu układowi Smart Power Control (SPC). To korzyści zarówno dla Twojego portfela, jak i dla środowiska.

PROSTA KONSERWACJA

Dane eksploatacyjne dostępne bezpośrednio z panelu sterowania. Łatwy dostęp do filtrów z poziomu podłoża. Aby chronić chłodnicę i zminimalizować przestoje, komora chłodnicza została wyposażona w drobną siatkę powietrza wlotowego. Dzięki tym innowacjom konserwacja staje się przyjemnością.

AUTOMATYCZNY HAMULEC KOPANIA

Do uruchomienia automatycznego hamulca kopania wystarczy naciśnięcie przycisku na przełączniku sterowania. Funkcja ta automatycznie załącza hamulec główny po zatrzymaniu się maszyny (do prędkości zerowej) bez naciskania hamulca przez operatora. Hamulec jest automatycznie zwalniany po naciśnięciu pedału skrzyni biegów.



WYSOKA WYDAJNOŚĆ I NISKIE ZUŻYCIE PALIWA

MOC ZWIĘKSZAJĄCA WYDAJNOŚĆ

- Model DX190W-7 wyposażony jest w silnik Doosan najnowszej generacji.
- Zgodny z normą Stage V silnik zapewnia wyjątkowo niskie emisje, gdyż redukcja wpływu na środowisko jest naszym priorytetem.
- Gazy wydechowe oczyszczane są dzięki technologii selektywnej redukcji katalitycznej (SCR), utleniania katalitycznego (DOC) oraz filtrom cząstek stałych (DPF).

OSZCZĘDNOŚĆ PALIWA

- Dostępne 4 tryby zasilania (Eco - Standard - Power - Power Plus) oraz automatyczny układ Smart Power Control optymalizują i obniżają zużycie paliwa w każdych warunkach.
- Układ Smart Power Control (SPC) redukuje prędkość silnika i dostosowuje moment obrotowy pompy do warunków pracy. System automatycznie dostosowuje moc silnika i moc hydrauliczną w celu obniżenia zużycia paliwa i emisji.
- Nowy tryb jazdy wykorzystujący przepływ z dwóch pomp hydraulicznych zmniejsza obroty silnika i ilość zużytego paliwa.
- Funkcja automatycznego wyłączenia silnika: wyłączenie silnika po określonym czasie bezczynności. Operator może określić czas do wyłączenia za pomocą ekranu Doosan Smart Touch.

TURBODOŁADOWANIE O ZMIENNYM CIŚNIENIU

Optymalizuje przepływ powietrza do komory spalania silnika przy dowolnej prędkości i obciążeniu, zapewniając czystsze spaliny i większą oszczędność paliwa.

TECHNOLOGIA SPC3 (SMART POWER CONTROL 3. GENERACJI)

Aby obniżyć zużycie paliwa i emisję, SPC3 zmniejsza prędkość obrotową silnika i automatycznie dostosowuje moment obrotowy pompy do warunków pracy.

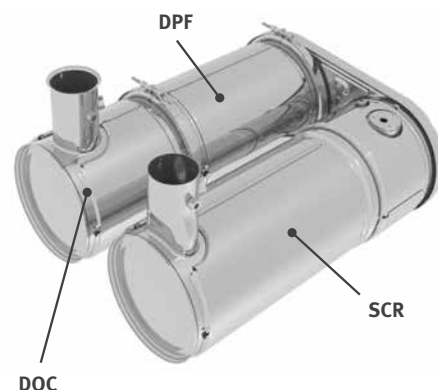



NIEZAWODNOŚĆ – ZAWSZE I WSZĘDZIE

Operatorzy koparek muszą mieć pewność, że ich sprzęt ich nie zawiedzie. Doosan stawia w pierwszej kolejności na wytrzymałość i niezawodność maszyn. Stosowane materiały i opracowywane konstrukcje przechodzą szereg testów pod kątem wytrzymałości i zachowania w najbardziej wymagających warunkach.

MASZyny ZAPROJEKTOWANE DO DŁUGIEJ PRACY W TRUDNYCH WARUNKACH

WYTRZYMAŁE PODWOZIE

Sztywna spawana rama zapewnia doskonałą wytrzymałość. Przemysłany sposób prowadzenia węży hydraulicznych, ochrona skrzyni biegów i tylnego mechanizmu różnicowego oraz wytrzymałe osie sprawiają, że podwozie doskonale sprawdza się jako część koparki kołowej. Dostępna jest blokada oscylacji osi do kopania i podnoszenia.

NOWY PROJEKT NAPĘDU

Nowy układ sterowania silnikiem i skrzynią biegów Powershift w układzie napędowym zapewnia wygodną jazdę dzięki większej płynności oraz lepszemu hamowaniu z wykorzystaniem układu hydraulicznego i zmianie biegów. Nowy tryb jazdy, wykorzystujący przepływ z dwóch pomp, automatycznie dostosowuje wymaganą moc i obroty silnika, aby zapobiec stratom energii i zapewnić jak najlepsze zużycie paliwa.

ZAAWANSOWANY TARCZOWY UKŁAD HAMULCOWY

Nowy ulepszony układ zapewnia większą skuteczność hamowania. Pozwala to wyeliminować efekt kołysana związany z kołami. Osie ZF zaprojektowano z myślą o ograniczeniu konieczności konserwacji, a okres do wymiany oleju wydłużono o 2000 godzin, zmniejszając koszty posiadania i eksploatacji.

OSIE PRZYSTOSOWANE DO PRACY W TRUDNYCH WARUNKACH

Przednia oś zapewnia szerokie kąty oscylacji i skręcania. Skrzynia biegów jest montowana bezpośrednio na tylnej osi w celu zapewnienia bezpieczeństwa i optymalnego prześwitu pod podwoziem.

WZMOCNIONY WYSIĘGNIK I RAMIĘ

Podczas tworzenia naszych maszyn korzystamy z intensywnych testów w celu obliczenia najlepszego rozkładu obciążenia na konstrukcji wysięgnika.

W połączeniu ze zwiększoną grubością materiałów oznacza to ograniczenie zmęczenia materiału oraz wzrost niezawodności i wydłużenie okresu użytkowania.

Aby lepiej chronić podstawę ramienia, dodano wzmocnione pręty i wzmocniono zaczepy na środku i końcu wysięgnika.

ZAAWANSOWANE FILTROWANIE

- Filtry paliwa i separator wody: wysoko wydajny separator wody z filtrem skutecznie wychwytuje wilgoć z paliwa, redukując zanieczyszczenia i minimalizując problemy związane z paliwem. Filtry wstępne i podwójne filtry główne w wyposażeniu standardowym pozwalają osiągnąć wysoki stopień czystości, który minimalizuje prawdopodobieństwo awarii układu.
- Wstępny cyklonowy oczyszczacz powietrza: okres eksploatacji filtra powietrza i wydajność silnika są bezpośrednio związane z ilością zanieczyszczeń, jaka przedostaje się przez wlot powietrza do silnika. W związku z tym dostępny w wyposażeniu standardowym cyklonowy wstępny oczyszczacz powietrza to pierwszy element układu dolotowego powietrza, zapobiegający przedostaniu się do wewnątrz większości cięższych od powietrza cząstek. Samooczyszczający się i bezobsługowy układ usuwa wszystkie rodzaje zmieszanych zanieczyszczeń, w tym błoto, śnieg, deszcz, liście, trociny, plewy itp.

ZAAWANSOWANE ROZWIĄZANIA W ZAKRESIE SWORZNI I TULEI

Metalowe sworznie wysięgnika są dokładnie smarowane – gwarantuje to dłuższy okres użytkowania podzespołów oraz wydłuża czas między smarowaniami. Na sworzniach łyżki umieszczono tuleje EM (Enhanced Macrosurface), które posiadają odpowiednio dopasowaną powierzchnię i funkcję samosmarowania pozwalającą zoptymalizować wykorzystanie smaru i zwiększyć skuteczność usuwania materiałów. Ultratwarde, odporne na zużycie tarcze i podkładki polimerowe na sworzniach łyżki dodatkowo zwiększają wytrzymałość.

Wyjątkowy, ustawiony równolegle lemiesz oraz niezależne stabilizatory są ustawione symetrycznie, co pozwala zwiększyć zakres personalizacji, przynosząc korzyści również dla usług remarketingu na rynku wtórnym.

1. Duże wzmocnione osłony chronią siłowniki lemieszka.
2. Kształt lemieszka spycharkowego jest dostosowany do pchania i mieszania materiału.
3. Stabilizatory znajdują się w obrębie maszyny, a sworznie są utrzymywane wysoko, aby uniknąć zderzenia w trakcie przemieszczania.
4. Stykające się z podłożem części zaprojektowano tak, aby uniknąć uszkodzeń.
5. Szerokie podstawy zmniejszają nacisk wywierany na podłoże.
6. Uchwyty dźwigowe lemieszka zapewniające bezpieczny transport – cztery dodatkowe uchwyty na podwoziu.





1

2

3

4

5

6

7

8

9

10

1. Równoległe wycieraczki
2. Kamera 360° (widok dookoła maszyny) (opcja)
3. Doosan Smart Touch
4. Przełącznik proporcjonalny
5. Przycisk funkcji joysticka
6. Przycisk hamowania/ przyspieszania
7. Nowa konstrukcja pedałów
8. Płaska, łatwa w czyszczeniu podłoga o dużej powierzchni
9. Joysticki i przyciski zamontowane na regulowanych konsolach sterujących
10. Podgrzewany i chłodzony fotel (opcja)
11. Lepsza widoczność w prawej dolnej części kabiny
12. Osobna dźwignia regulacji wysokości fotela i funkcja przechylania poduszki
13. W pełni regulowana kolumna kierownicy

WYSOKI KOMFORT PRACY

NAJLEPSZE OTOCZENIE OPERATORA

Model DX190W-7 zapewnia najlepsze możliwe warunki robocze. Najnowsza kabina ROPS posiada certyfikat ISO świadczący o bezpieczeństwie. Wysokiej jakości amortyzowany podgrzewany fotel (oraz opcjonalne chłodzenie fotela) zapewnia maksymalny komfort pracy.

Dla pełnego wykorzystania przestronnej i wygodnej kabiny istnieje możliwość przechylenia regulowanej kolumny kierownicy do przodu, gdy nie jest używana.

NIEZRÓWNANY KOMFORT

Siedząc wygodnie, operator ma pełny widok na plac budowy oraz dostęp do wielu schowków. Poziom hałas i drgań jest wyjątkowo niski, a dzięki klimatyzacji i automatycznej kontroli nagrzewania operator nie odczuwa zmęczenia nawet w czasie wielogodzinnej pracy.

Pedały, joysticki i podłokietniki zostały zaprojektowane z myślą o wygodzie i wydajności.

ZAWIESZENIE KABINY

W kabinie zamontowano układ zawieszenia (zespół CabSus), który tłumi drgania i zapewnia wysoki poziom ochrony przed wstrząsami. Układ pochłania wstrząsy i drgania dużo skuteczniej niż konwencjonalne zawieszenie.

DOOSAN SMART TOUCH

Szeroki ekran Doosan Smart Touch o przekątnej 8" zapewnia łatwe przeglądanie menu, w tym ustawień mocy i regulacji pomocniczego układu hydraulicznego. Pozwala też na podłączenie urządzenia Bluetooth, aby móc słuchać ulubionej muzyki.

KAMERA 360° (WIDOK DOOKOŁA MASZYNY) (OPCJA)

Układ kamery 360° zapewnia pełny widok na obszar wokół maszyny.



11

12

13



1. Inteligentny kluczyk Doosan
2. Regulator obrotów silnika
3. Przełącznik prędkości jazdy
4. Przycisk precyzyjnego obrotu
5. Przycisk LIS wysięgnika
6. Przycisk oświetlenia
7. Przycisk oświetlenia kabiny
8. Przycisk urządzenia ostrzegającego o przeciążeniu
9. Przycisk automatycznego utrzymywania
10. Przycisk sterowania za pomocą joysticka
11. Przycisk świateł roboczych
12. Przycisk podgrzewania lusterek (poza UE)
13. Przycisk alarmu jazdy



ZAJMIJ MIEJSCE W KLASIE BIZNES

Ergonomiczny układ sterowania, czytelny, kolorowy monitor i Doosan Smart Touch pozwalają przejąć pełną kontrolę nad maszyną.

ŁATWE STEROWANIE WSZYSTKIMI FUNKCJAMI

DYNAMICZNE WYKORZYSTANIE MOCY

- Automatyčna regulacja zakresu prędkości jazdy (wolno/szybko)
- Aktywacja układu zwiększania mocy zwiększa moc kopania o 10%
- Dostępna po naciśnięciu jednego przycisku funkcja zmniejszania obrotów silnika powoduje ich zredukowanie do niskiego poziomu lub biegu jałowego
- Automatyčna redukcja obrotów silnika rozpoczyna się po 4 sekundach (regulowane) od ustawienia elementów sterujących w położeniu neutralnym, co zmniejsza zużycie paliwa i poziom hałasu w kabinie

OBSŁUGA BEZ WYSIĘKU

Maszyną można sterować za pomocą elektrycznego układu kierowniczego z pokrętle, bez konieczności zdejmowania dłoni z joysticka. Komfort sterowania zwiększa możliwość szybkiego włączania i wyłączenia funkcji poprzez naciskanie i przytrzymywanie pokrętle.

UKŁAD ODŁĄCZANIA OBCIĄŻENIA (LIS – LOAD ISOLATION SYSTEM)

Nierówne podłoże? Zadbaliśmy o to. Przetłączany układ odłączania obciążenia w znacznym stopniu chroni kabinę przed skutkami jazdy po nierównym terenie, czego efektem jest płynna jazda, zwiększona wydajność i poprawa bezpieczeństwa nawet na nierównym terenie.

INTELIŻENTNY KLUCZYK DOOSAN

Standardy i komfort spotykane dotąd w samochodach osobowych są teraz dostępne również w maszynach budowlanych:

- Funkcja wyszukiwania
- Funkcja odprowadzania (coming/leaving home)
- Otwieranie drzwi pilotem
- Uruchamianie silnika bez kluczyka

TRYB PRECYZYJNEGO OBROTU

Przetłączana funkcja precyzyjnego obrotu znacząco zmniejsza poziom drgań i poprawia wydajność podczas przenoszenia ładunków. Pozwala ona unikać wstrząsów na początku i na końcu każdego ruchu wysięgnika (jej użycie jest zalecane tylko na płaskich powierzchniach).

4 TRYBY PRACY I 4 TRYBY ZASILANIA

Te tryby zapewniają potrzebną moc zgodnie z określonymi zastosowaniami przy minimalizowaniu zużycia paliwa:

- Tryby pracy: Tryby 1-kierunkowy, 2-kierunkowy, kopania i podnoszenia
W trybie 2-kierunkowym oferujemy zawór priorytetowy na układzie hydraulicznym osprzętu, który zwiększa produktywność maszyny podczas używania osprzętu i poruszania ramieniem w tym samym czasie. Wydajność pozwala zwiększyć tryb rotatora odchylanego, który w inteligentny sposób rozkłada przepływ hydrauliczny, eliminując ciśnienie wsteczne.
- Tryby zasilania: Tryby Power Plus, Power, Standard i Economy

DOSKONAŁE STEROWANIE DOTYKOWE

- Nowy wielofunkcyjny ekran dotykowy Doosan Smart Touch 8" wyświetla wszystkie przydatne informacje w przejrzystej i intuicyjnej formie
- Można szybko sprawdzić status i ustawienia maszyny, aby uzyskać optymalną wydajność
- Unikatowy przełącznik typu jog/shuttle firmy Doosan to łatwy, precyzyjny sposób sterowania wszystkimi funkcjami maszyny
- Czułe i wymagające niewielkiej siły joysticki pozwalają na bezpieczną, płynną i spokojną pracę
- Proporcjonalne przełączniki na joystickach można zamontować poziomo lub pionowo, zgodnie z preferencją operatora, aby uzyskać optymalną kontrolę nad osprzętem hydraulicznym

PROSTA PERSONALIZACJA

Dzięki inteligentnej skrzynce przyłączowej firmy Doosan o łatwym dostępie i intuicyjnym układzie zarządzanie osprzętem elektrycznym jest niezwykle proste.

AUTOMATYCZNY HAMULEC KOPANIA

Automatycznie załącza hamulec główny po zatrzymaniu się maszyny (do prędkości zerowej) bez naciskania hamulca przez operatora. Hamulec jest automatycznie zwalniany po naciśnięciu pedału skrzyni biegów.





DOOSAN

PROSTA KONSERWACJA DLA MAKSYMALNEGO CZASU EKSPLOATACJI

UPROSZCZONE PRZEPROWADZANIE CZYNNOŚCI SERWISOWYCH

- Duże poręcze zabezpieczające połączone są ze stopniami i płytami antypoślizgowymi, gwarantując bezpieczny, łatwy dostęp do całego nadwozia.
- Filtr klimatyzatora jest umieszczony w bocznej części kabiny dla zapewnienia łatwiejszego dostępu. Pokrywa filtra może zostać zablokowana i otwarta przy użyciu kluczyka.
- Wyłącznik akumulatora ułatwia jego odłączenie w przypadku długotrwałego przechowywania.
- Stan licznika roboczogodzin można w łatwy sposób sprawdzić z poziomu podłoża.
- Zawory odcinające umieszczone na instalacji rurowej filtra wstępnego i rurach spustowych zbiornika paliwa ułatwiają serwisowanie i zapobiegają zanieczyszczeniu otoczenia.
- Elementy silnika są dostępne po otwarciu górnych i bocznych klap.
- Chłodnica silnika i oleju zostały od siebie oddzielone dla ułatwienia czyszczenia.
- W celu zapewnienia większej dostępności i wygody serwisowania wszystkie filtry (filtr oleju silnikowego, filtr wstępny paliwa, filtr paliwa i sterowania pilotowego) zostały umieszczone w komorze pompy.
- Elektryczna pompa do wstępnego napełniania filtrów paliwa stanowi wyposażenie standardowe.

ZBIORNIK ADBLUE®

Połączone z elektroniczną jednostką sterującą ECU czujniki w zbiorniku wykrywają niski poziom AdBlue® i wszelkie usterki systemu. Aby zapobiec przepiętaniu, maszynę wyposażono również we wskaźnik poziomu AdBlue® (kontrolkę LED).

CENTRALNY UKŁAD SMAROWANIA

Aby ułatwić konserwację, dostęp do smarowniczek został scentralizowany. Opcjonalnie dostępny jest też układ automatycznego smarowania.



SPECYFIKACJE TECHNICZNE

SILNIK

Zaprojektowany pod kątem nadzwyczajnej wydajności i oszczędności paliwa silnik Diesla Doosan DLo6V spełnia wszystkie najnowsze wymagania normy Stage V dotyczące emisji. Aby zoptymalizować pracę maszyny, silnik wykorzystuje wysokociśnieniowe wtryskiwacze paliwa, międzystopniową chłodnicę powietrza oraz elektroniczne jednostki sterujące. 4 cykle chłodzenia wodą, turbodoładowanie z zaworem sterującym, system utleniania katalitycznego (DOC) oraz selektywna redukcja katalityczna (SCR) z filtrem cząstek stałych (DPF).

Model

Doosan DLo6V

Liczba cylindrów

6

Moc znamionowa przy 1900 obr./min

SAE J1995 129,8 kW (174 KM)
SAE J1349 121 kW (162 KM)

Maks. moment obrotowy przy 1400 obr./min

77 kgf m

Bieg jałowy (niskie/wysokie obroty silnika)

800 [±10] – 2000 [±25] obr./min

Pojemność skokowa

5890 cm³

Średnica × skok

100 mm × 125 mm

Rozrusznik

24 V/6 kW

Akumulatory – alternator

2 × 12 V, 100 Ah – 24 V, 100 A

Filtr powietrza

Podwójny filtr powietrza oraz filtr wstępny z cyklonem Turbo i separatorem pyłu

PODWOZIE

Wyjątkowo wytrzymała konstrukcja, wykonana z wysokiej jakości, trwałych materiałów. Wszystkie konstrukcje spawane zaprojektowano w sposób ograniczający naprężenia. Poprzeczna część ramy spawana i zespolona z podwoziem. Sworznie łączące ogniwa wykonane z materiału wzmocnianego termicznie. Przednia oś przystosowana do pracy w trudnych warunkach z automatyczną lub ręczną (wł./wył./auto) blokadą oscylacji.

Wymiary opon

10.00-20 16 PR

Szerokość całkowita (oś standardowa/oś szeroka)

2530 mm / 2750 mm

Koła

2650 mm

Szerokość bieżnika (oś standardowa/oś szeroka)

1944 mm / 2114 mm

Kąt oscylacji

± 8°

UKŁAD HYDRAULICZNY

Mózgiem koparki jest elektroniczny system optymalizacji wykorzystania energii e-EPOS (Electronic Power Optimising System), który odpowiada za ograniczenie zużycia paliwa i pozwala optymalnie dostosować wydajność pracy układu hydraulicznego do każdych warunków pracy.

Aby zsynchronizować pracę silnika i układu hydraulicznego, system e-EPOS połączono z elektroniczną jednostką sterującą ECU (Electronic Control Unit) za pośrednictwem łącza transferu danych.

- Układ hydrauliczny może pracować w dwóch trybach
- 2 tryby prędkości pozwalają na wybór wysokiego momentu obrotowego lub dużej prędkości jazdy
- Pompa z układem czujnikowym gwarantującym redukcję zużycia paliwa
- Układ automatycznego zmniejszania obrotów silnika
- 4 tryby robocze i 4 tryby zasilania
- Sterowanie przepływem i ciśnieniem w pomocniczym układzie hydraulicznym za pośrednictwem panelu sterowania
- Wspomagane komputerowo sterowanie przepływem pompy

Ciśnienie maksymalne w układzie

Praca 34,3 MPa
Jazda 36,3 MPa

Pompy	Typ	Maks. przepływ przy 1900 obr./min	Ciśnienie uruchamiania zaworu nadmiarowego
Główna	2 × równoległa, tłoczkowa łamana	2 × 200 l/min	34,3 MPa
Pompa pilotowa	Zębata	26,1 l/min	4 MPa
Układ kierowniczy	Zębata	65,7 l/min	19 – 20 MPa
Hamulec	Zębata	21,3 l/min	15,7 MPa

SIŁOWNIKI HYDRAULICZNE

Tłoczyska i cylindry wykonane ze stali o wysokiej wytrzymałości. Wszystkie siłowniki wyposażone są w mechanizm absorbujący wstrząsy zapewniający płynną pracę i wydłużony okres użytkowania.

Siłowniki	Liczba	Średnica siłownika × średnica tłoka × skok (mm)
Wysięgnik jednoczęściowy	2	120 × 85 × 1180
Wysięgnik przegubowy, dolna część	2	120 × 85 × 1015
Wysięgnik przegubowy, górna część	1	160 × 95 × 760
Ramię do wysięgnika jednoczęściowego	1	125 × 90 × 1470
Ramię do wysięgnika przegubowego	1	125 × 90 × 1470
Łyżka	1	110 × 75 × 1030
Lemiesz	2	110 × 70 × 170
Stabilizatory	2	130 × 80 × 397
Kliny	2	100 × 100 × 153

KABINA

Zintegrowane układy klimatyzacji i ogrzewania dla optymalnej kontroli warunków w kabinie. Sterowany automatycznie wentylator dostarcza filtrowane powietrze pod ciśnieniem, rozprowadzane po kabinie przez liczne otwory wentylacyjne. Regulowany i podgrzewany amortyzowany fotel operatora jest wyposażony w pas bezpieczeństwa. Operator może osobno dopasowywać ergonomiczny fotel i konsolę joysticka do swoich preferencji.

Skorygowany charakterystyką A poziom emitowanego ciśnienia akustycznego na stanowisku operatora, LpAd (ISO 6396:2008)

Deklarowany: 70 dB(A)

Zmierzony: 69 dB(A)

Skorygowany charakterystyką A poziom mocy akustycznej, LwAd (2000/14/WE)

Deklarowany: 99 dB(A)

Zmierzony: 98 dB(A)

MECHANIZM OBROTU

Mechanizm obrotu wykorzystuje osiowy silnik tłokowy napędzający 2-stopniową planetarną przekładnię redukcijną w kąpeli olejowej do maksymalnego momentu obrotowego.

- Łożysko mechanizmu obrotu: jednorzędowe skośne łożysko kulkowe ze wzmacnianą indukcyjnie przekładnią wewnętrzną
- Przekładnia wewnętrzna i koło zębate zanurzone w smarze
- Zwiększony moment obrotowy redukuje czas obrotu
- Hamulec mechanizmu (wykorzystywany podczas parkowania maszyny) aktywowany sprężyną i zwalniany hydraulicznie

Maksymalna prędkość obrotu

11,8 obr./min

Maksymalny moment mechanizmu obrotu

5030 kgf m

POJEMNOŚCI PŁYNÓW

Zbiornik paliwa	301 l
Układ chłodzenia	31,5 l
Zbiornik AdBlue® (DEF)	31,5 l
Zbiornik oleju hydraulicznego	192 l
Olej silnikowy	27 l
Mechanizm obrotu	5 l

UKŁAD JEZDNY

Koła są napędzane za pomocą silnika z tłokiem osiowym łamany przez dwubiegową skrzynię biegów Powershift. Poza dwoma biegami oferowanymi przez skrzynię biegów dostępny jest tryb ekonomiczny i przełącznik prędkości pełzania. W trybie pracy prędkości można zmienić z dużej na małą za pomocą przycisku. Dwa tryby prędkości pozwalają na wybór wysokiego momentu obrotowego lub dużej prędkości jazdy.

Prędkość jazdy (pełzanie/dolny zakres/górny zakres)

3,5/10/37 km/h

Maksymalna siła trakcyjna

11,8 t

Min. promień obrotu

6125 mm

Nachylenie pokonywanych wzniesień

58% (29°)

HAMOWANIE

Podwójny obwód z wieloma spiekany metalowymi tarczami o przedłużonym okresie eksploatacji. Układ hamulcowy aktywowany za pomocą obwołu pompy lub akumulatora. Hamulce automatyczne w standardzie, zwalniane po naciśnięciu pedału skrzyni biegów. Sprężynowy hamulec postojowy sterowany hydraulicznie montowany na wale napędowym.

Akumulatory

0,75 l – 3 MPa

ŁYŻKI

Typ łyżki	Pojemność (m³) SAE	Szerokość (mm)		Masa (kg)	Moc kopania (ISO) (normalnie/po podn. ciśnienia) (tony)
		Z obcinaczami bocznymi	Bez obcinaczy bocznych		
STAND. Wysięgnik jednoczęściowy	0,8	1127	1079	616	13,1/13,8
STAND. Wysięgnik przegubowy	0,76	1127	1079	606	13,1/13,8

SPECYFIKACJE TECHNICZNE

MASA PODZESPOŁÓW

Element	Masa (kg)	Uwagi
Górna część konstrukcji bez części przedniej	9480	Z przeciwwagą
Podwozie	5845	Ze stabilizatorami/lemieszem, przednimi widłami i tylnym lemieszem
Zespół przedni	3485	
Przeciwwaga	3220	
Wysięgnik jednoczęściowy (5,2 m)	1143	
Ramię (2,2 m/ 2,6 m/ 3,1 m)	535 / 554 / 644	do wysięgnika jednoczęściowego
Wysięgnik przegubowy (górnny/dolny)	873/506	
Ramię (2,3 m/2,6 m)	532/554	do wysięgnika przegubowego
Łyżka (0,8 m ³ /0,76 m ³)	616/606	
Siłownik wysięgnika (do wysięgnika jednoczęściowego/przegubowego)	161/120,5	każdy
Siłownik ramienia	210	
Siłownik łyżki	136	
Lemiesz	863	
Siłownik lemiesz	84	każdy
Stabilizator	1221	
Siłownik stabilizatora	113	każdy

MASA ROBOCZA

Masa robocza	kg	18320	20070	19240	20410
Wysięgnik	m	Wysięgnik jednoczęściowy 5,2	Wysięgnik jednoczęściowy 5,2	Wysięgnik przegubowy 5,44	Wysięgnik przegubowy 5,44
Ramię	m	2,6	3,1	2,3	2,6
Łyżka	m ³	0,8	0,8	0,76	0,76
Przeciwwaga	kg	3220	3220	3220	3220
Podwozie – przód	-	widły	lemiesz	widły	lemiesz
Podwozie – tył	-	lemiesz	stabilizatory	lemiesz	stabilizatory

ŁYŻKI DOOSAN

4 łyżki – 4 korzyści. Większy wybór – większa trwałość – większa siła – większa wydajność!

Łyżka uniwersalna



Łyżka uniwersalna przeznaczona jest do kopania i przenoszenia materiałów o dużym i średnim stopniu miękkości (np. materiałów w minimalnym stopniu wpływających na zużycie maszyn, jak wierzchnia warstwa gleby, il czy węgiel).

Łyżka do pracy w trudnych warunkach



Łyżka do pracy w trudnych warunkach przeznaczona jest do wykonywania dużych wykopów i przenoszenia gęstych materiałów, takich jak mocno ubita glina, bloki wapienne uzyskiwane w wyniku robót strzałowych, materiały o ograniczonej zawartości kamieni oraz żwir.

Łyżka do pracy w ciężkich warunkach w górnictwie



Łyżka do pracy w ciężkich warunkach sprawdza się podczas kopania materiałów o zbitą strukturze, jak drobne skały lub bloki skalne uzyskane w wyniku robót strzałowych, mocno ubita glina oraz kamienie.

Niezwykle wytrzymała łyżka do prac górniczych



Łyżka do zastosowań ekstremalnych stanowi trwalszą wersję łyżki do pracy w ciężkich warunkach i służy do wykopywania materiałów powodujących największe ścieranie.



WYMIARY

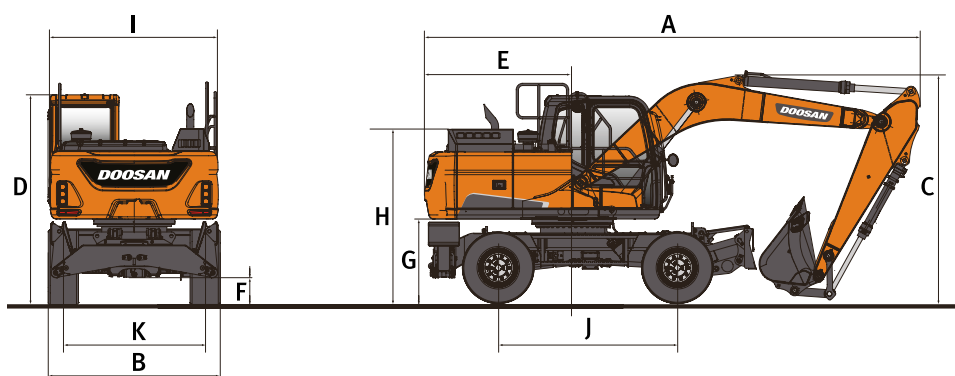

WYMIARY

Długość wysięgnika	Jednostka	Wysięgnik jednoczęściowy			Wysięgnik przegubowy	
		5200			5440	
Długość ramienia	mm	2200	2600	3100	2300	2600
A Długość transportowa	mm	8974	8867	8970	9233	9234
B Szerokość transportowa (oś stand.)	mm	2530	2530	2530	2530	2530
B Szerokość transportowa (oś szeroka)	mm	2750	2750	2750	2750	2750
C Wysokość transportowa (wysięgnik)	mm	2900	2750	3225	2720	2850
C Wysokość transportowa (z przewodami)	mm	3035	2845	3415	2850	2980
D Wysokość do dachu kabiny	mm	3131	3131	3131	3131	3131
D Wysokość do dachu kabiny (poręcz)	mm	3321	3321	3321	3321	3321
E Promień zataczania nadwozia	mm	2612	2612	2612	2555	2555
F Prześwit od podłoża	mm	348	348	348	348	348
G Prześwit pod przeciwwagą	mm	1244	1244	1244	1244	1244
H Wysokość do pokrywy silnika	mm	2291	2291	2291	2291	2291
I Szerokość górnej części nadwozia	mm	2530	2530	2530	2530	2530
J Koła	mm	2650	2650	2650	2650	2650
K Szerokość bieżnika (oś stand.)	mm	1944	1944	1944	1944	1944
K Szerokość bieżnika (oś szeroka)	mm	2114	2114	2114	2114	2114
Długość podczas jazdy	mm	8717	8625	8630	8717	8625
Wysokość podczas jazdy (wysięgnik)	mm	3955	3920	3980	3957	3920
Wysokość podczas jazdy (z przewodami)	mm	3995	3985	4000	3994	3987

* oś szeroka

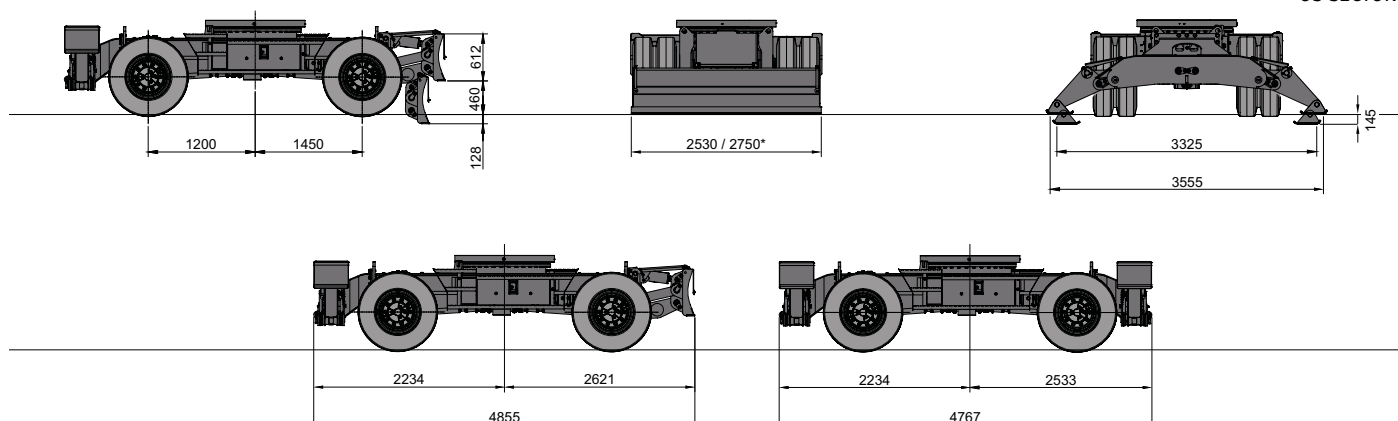

ZASIĘG ROBOCZY

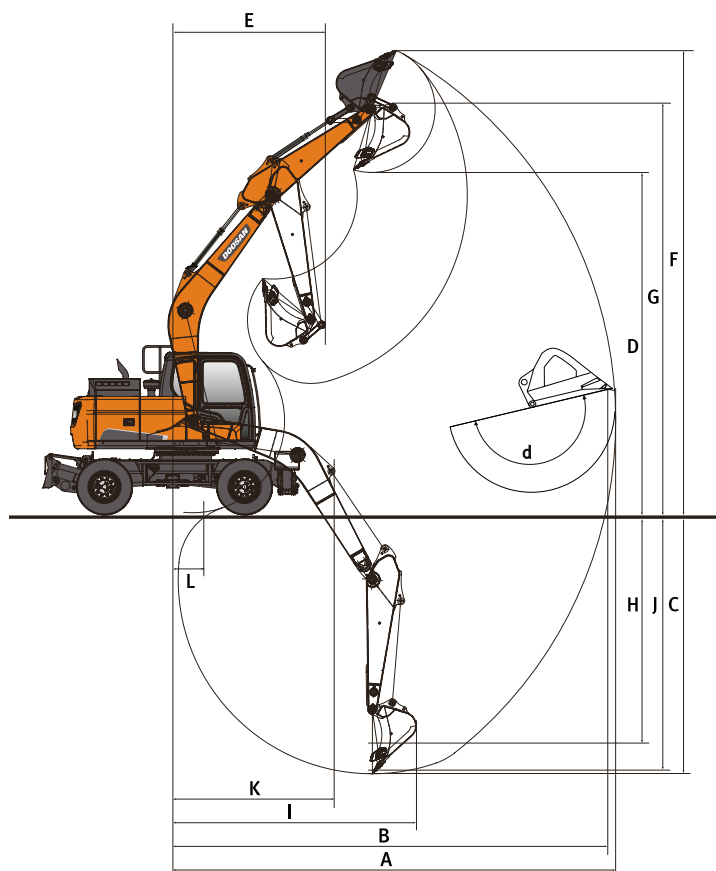

ZASIĘG ROBOCZY

	Jednostka	Wysięgnik jednoczęściowy			Wysięgnik przegubowy	
		5200			5440	
Długość wysięgnika	mm	2200	2600	3100	2300	2600
A Maks. zasięg kopania	mm	8875	9255	9610	9450	9750
B Maks. zasięg kopania (podłoże)	mm	8660	9050	9415	9255	9555
C Maks. głębokość kopania	mm	5320	5725	6225	5610	5915
D Maks. wysokość załadunku	mm	6520	6765	6780	7805	8065
E Min. promień obrotu ramienia	mm	3035	3170	3180	2995	3175
F Maks. wysokość kopania	mm	9195	9440	9380	10625	10885
G Maks. wysokość do sworznia łyżki	mm	7935	8180	8195	9210	9475
H Maks. głębokość kopania w pionie	mm	4365	4740	4785	4630	4900
I Maks. promień pionu	mm	6170	6330	6805	5680	5810
J Maks. głębokość kopania (poziom 8')	mm	5095	5530	6035	5505	5815
K Min. promień poziom 8'	mm	2740	2755	2705	930	935
L Min. zasięg kopania (wysięgnik jednoczęściowy)	mm	1245	390	-150	930	935
d Kąt otwierania łyżki	°	182	182	182	182	182

UDŹWIG KOPARKI

OSIE STANDARDOWE – BEZ ŁYŻKI

(JEDNOSTKA: 1000 KG)

A	B	Rama podwozia z osprzętem	1,5 m		3,0 m		4,5 m		6,0 m		7,5 m		Maks. zasięg			
																A
Wysięgnik jednoczęściowy 5,2 m • Ramię 2,6 m • Przeciwwaga 3,2 t																
7,5 m		F – widły + R – stabilizator w dół											3,48 *	3,48 *	5,38	
		F – widły + R – stabilizator w górę											3,48 *	3,48 *	5,38	
		F – lemiesz + R – stabilizator w dół											3,48 *	3,48 *	5,38	
6,0 m		F – lemiesz + R – stabilizator w górę											3,48 *	3,48 *	5,38	
		F – widły + R – stabilizator w dół							5,10 *	3,57			3,10 *	2,98	6,65	
		F – widły + R – stabilizator w górę							3,87	3,28			3,10 *	2,73	6,65	
4,5 m		F – lemiesz + R – stabilizator w dół							5,10 *	5,10 *			3,10 *	3,10 *	6,65	
		F – lemiesz + R – stabilizator w górę							5,10 *	3,45			3,10 *	2,88	6,65	
		F – widły + R – stabilizator w dół					6,77 *	5,43	5,93 *	3,48			2,99 *	2,46	7,39	
3,0 m		F – widły + R – stabilizator w górę					5,95	4,97	3,78	3,19			2,67	2,25	7,39	
		F – lemiesz + R – stabilizator w dół					6,77 *	6,77 *	5,93 *	5,38			2,99 *	2,99 *	7,39	
		F – lemiesz + R – stabilizator w górę					6,77 *	5,21	5,13	3,36			2,99 *	2,38	7,39	
1,5 m		F – widły + R – stabilizator w dół					8,45 *	5,03	6,64 *	3,31	4,66 *	2,35	3,03 *	2,21	7,76	
		F – widły + R – stabilizator w górę					5,52	4,58	3,60	3,02	2,55	2,14	2,40	2,02	7,76	
		F – lemiesz + R – stabilizator w dół					8,45 *	8,10	6,64 *	5,20	4,66 *	3,70	3,03 *	3,03 *	7,76	
0,0 m		F – lemiesz + R – stabilizator w górę					7,69	4,81	4,95	3,19	3,52	2,27	3,03 *	2,14	7,76	
		F – widły + R – stabilizator w dół					9,96 *	4,65	7,35 *	3,14	5,60 *	2,27	3,22 *	2,13	7,83	
		F – widły + R – stabilizator w górę					5,13	4,22	3,42	2,85	2,47	2,07	2,32	1,94	7,83	
-1,5 m		F – lemiesz + R – stabilizator w dół					9,96 *	7,67	7,35 *	5,01	5,60 *	3,62	3,22 *	3,22 *	7,83	
		F – lemiesz + R – stabilizator w górę					7,27	4,45	4,76	3,02	3,44	2,20	3,22 *	2,06	7,83	
		F – widły + R – stabilizator w dół				7,03 *	7,03 *	10,59 *	4,45	7,74 *	3,02	4,64 *	2,23	3,61 *	2,19	7,60
-3,0 m		F – widły + R – stabilizator w górę				7,03 *	7,03 *	4,93	4,02	3,30	2,74	2,42	2,02	2,38	1,99	7,60
		F – lemiesz + R – stabilizator w dół				7,03 *	7,03 *	10,59 *	7,44	7,74 *	4,88	4,64 *	3,57	3,61 *	3,51	7,60
		F – lemiesz + R – stabilizator w górę				7,03 *	7,03 *	7,05	4,26	4,63	2,90	3,39	2,15	3,33	2,11	7,60
-1,5 m		F – widły + R – stabilizator w dół	7,45 *	7,45 *	11,92 *	8,14	10,26 *	4,41	7,52 *	2,98			4,36 *	2,43	7,03	
		F – widły + R – stabilizator w górę	7,45 *	7,45 *	9,30	7,24	4,88	3,98	3,26	2,70			2,65	2,21	7,03	
		F – lemiesz + R – stabilizator w dół	7,45 *	7,45 *	11,92 *	11,92 *	10,26 *	7,39	7,52 *	4,84			4,36 *	3,90	7,03	
-3,0 m		F – lemiesz + R – stabilizator w górę	7,45 *	7,45 *	11,92 *	7,65	7,00	4,21	4,59	2,87			3,71	2,35	7,03	
		F – widły + R – stabilizator w dół				12,36 *	8,33	8,83 *	4,49	6,06 *	3,07		5,95 *	3,04	6,04	
		F – widły + R – stabilizator w górę				9,50	7,41	4,97	4,06	3,35	2,79		3,32	2,77	6,04	
	F – lemiesz + R – stabilizator w dół				12,36 *	12,36 *	8,83 *	7,49	6,06 *	4,93		5,95 *	4,89	6,04		
	F – lemiesz + R – stabilizator w górę				12,36 *	7,82	7,09	4,29	4,69	2,95		4,64	2,93	6,04		

OSIE STANDARDOWE – BEZ ŁYŻKI

(JEDNOSTKA: 1000 KG)

A	Rama podwozia z osprzętem	1,5 m		3,0 m		4,5 m		6,0 m		7,5 m		Maks. zasięg		

Wysięgnik jednoczęściowy 5,2 m • Ramię 3,1 m • Przeciwwaga 3,2 t

7,5 m	F – widły + R – stabilizator w dół												3,20 *	3,20 *	5,90		
	F – widły + R – stabilizator w górę												3,20 *	3,20 *	5,90		
	F – lemiesz + R – stabilizator w dół												3,20 *	3,20 *	5,90		
6,0 m	F – lemiesz + R – stabilizator w górę												3,20 *	3,20 *	5,90		
	F – widły + R – stabilizator w dół							4,74 *	3,63				2,95 *	2,72	7,07		
	F – widły + R – stabilizator w górę							3,93	3,33				2,94	2,49	7,07		
4,5 m	F – lemiesz + R – stabilizator w dół							4,74 *	4,74 *				2,95 *	2,95 *	7,07		
	F – lemiesz + R – stabilizator w górę							4,74 *	3,50				2,95 *	2,62	7,07		
	F – widły + R – stabilizator w dół							5,45 *	3,51	3,82 *	2,42		2,90 *	2,27	7,76		
3,0 m	F – widły + R – stabilizator w górę							3,81	3,22	2,62	2,21		2,46	2,07	7,76		
	F – lemiesz + R – stabilizator w dół							5,45 *	5,43	3,82 *	3,78		2,90 *	2,90 *	7,76		
	F – lemiesz + R – stabilizator w górę							5,18	3,39	3,60	2,34		2,90 *	2,19	7,76		
1,5 m	F – widły + R – stabilizator w dół			11,74 *	9,42	7,74 *	5,11	6,22 *	3,33	5,09 *	2,34		2,99 *	2,04	8,12		
	F – widły + R – stabilizator w górę			10,69	8,46	5,61	4,66	3,62	3,04	2,54	2,13		2,22	1,86	8,12		
	F – lemiesz + R – stabilizator w dół			11,74 *	11,74 *	7,74 *	7,74 *	6,22 *	5,22	5,09 *	3,70		2,99 *	2,99 *	8,12		
0,0 m	F – lemiesz + R – stabilizator w górę			11,74 *	8,87	7,74 *	4,89	4,97	3,2	3,52	2,26		2,99 *	1,97	8,12		
	F – widły + R – stabilizator w dół							9,44 *	4,68	7,03 *	3,12		3,12	2,25	3,21 *	1,96	8,19
	F – widły + R – stabilizator w górę							5,17	4,24	3,41	2,84		2,45	2,04	2,13	1,78	8,19
-1,5 m	F – lemiesz + R – stabilizator w dół							9,44 *	7,71	7,03 *	5,00		5,81 *	3,60	3,21 *	3,15	8,19
	F – lemiesz + R – stabilizator w górę							7,31	4,48	4,75	3,01		3,42	2,17	2,99	1,89	8,19
	F – widły + R – stabilizator w dół			8,33 *	7,97	10,39 *	4,42	7,57 *	2,98	5,56	2,18		3,62 *	2,00	7,97		
-3,0 m	F – widły + R – stabilizator w górę			8,33 *	7,07	4,89	3,98	3,26	2,69	2,37	1,97		2,18	1,81	7,97		
	F – lemiesz + R – stabilizator w dół			8,33 *	8,33 *	10,39 *	7,41	7,57 *	4,84	6,01 *	3,52		3,62 *	3,23	7,97		
	F – lemiesz + R – stabilizator w górę			8,33 *	7,48	7,01	4,22	4,59	2,86	3,34	2,10		3,07	1,93	7,97		
-4,5 m	F – widły + R – stabilizator w dół	7,38 *	7,38 *	11,85 *	7,96	10,39 *	4,32	7,60 *	2,91				4,40 *	2,19	7,43		
	F – widły + R – stabilizator w górę	7,38 *	7,38 *	9,11	7,06	4,79	3,89	3,19	2,63				2,39	1,98	7,43		
	F – lemiesz + R – stabilizator w dół	7,38 *	7,38 *	11,85 *	11,85 *	10,39 *	7,30	7,60 *	4,77				4,40 *	3,54	7,43		
-7,5 m	F – lemiesz + R – stabilizator w górę	7,38 *	7,38 *	11,85 *	7,47	6,91	4,13	4,52	2,79				3,36	2,11	7,43		
	F – widły + R – stabilizator w dół	11,39 *	11,39 *	13,51 *	8,11	9,38 *	4,36	6,76 *	2,94				5,93 *	2,66	6,51		
	F – widły + R – stabilizator w górę	11,39 *	11,39 *	9,27	7,20	4,84	3,93	3,22	2,66				2,90	2,41	6,51		
-11,0 m	F – lemiesz + R – stabilizator w dół	11,39 *	11,39 *	13,51 *	13,51 *	9,38 *	7,35	6,76 *	4,80				5,93 *	4,30	6,51		
	F – lemiesz + R – stabilizator w górę	11,39 *	11,39 *	13,51 *	7,61	6,95	4,17	4,56	2,83				4,09	2,56	6,51		
	F – widły + R – stabilizator w dół			9,63 *	8,44	6,66 *	4,57						5,72 *	4,01	4,96		
-15,0 m	F – widły + R – stabilizator w górę			9,63 *	7,51	5,05	4,13						4,41	3,63	4,96		
	F – lemiesz + R – stabilizator w dół			9,63 *	9,63 *	6,66 *	6,66 *						5,72 *	5,72 *	4,96		
	F – lemiesz + R – stabilizator w górę			9,63 *	7,93	6,66 *	4,37						5,72 *	3,84	4,96		

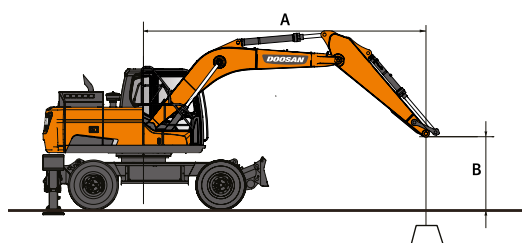

: Wielkość podnoszenia stojąc przodem.

: Wielkość podnoszenia stojąc bokiem do osi jazdy lub przy obrocie o 360°.

1. Wartości udźwigu są zgodne z ISO 10567:2007(E).
2. Punkt zaczepienia znajduje się na końcu ramienia.
3. * = Obciążenia nominalne w oparciu o wydajność układu hydraulicznego.
4. Obciążenia nominalne nie przekraczają 75% obciążeń przewracających lub 87% wydajności układu hydraulicznego.
5. Aby obliczyć udźwig dla łyżki, należy odjąć rzeczywistą masę łyżki od podanych wartości.
6. Zaprezentowane konfiguracje nie muszą odzwierciedlać standardowego wyposażenia maszyny.

UDŹWIG KOPARKI

OSIE STANDARDOWE – BEZ ŁYŻKI

(JEDNOSTKA: 1000 KG)

A	B	Rama podwozia z osprzętem	4,5 m		6,0 m		7,5 m		Maks. zasięg		
											A

Wysięgnik przegubowy 5,44 m • Ramię 2,3 m • Przeciwwaga 3,2 t

9,0 m	F – widły + R – stabilizator w dół								5,06 *	5,06 *	3,46
	F – widły + R – stabilizator w górę								5,06 *	5,06 *	3,46
	F – lemiesz + R – stabilizator w dół								5,06 *	5,06 *	3,46
	F – lemiesz + R – stabilizator w górę								5,06 *	5,06 *	3,46
7,5 m	F – widły + R – stabilizator w dół	5,59 *	5,59 *						3,38 *	3,38 *	5,67
	F – widły + R – stabilizator w górę	5,59 *	5,16						3,38 *	3,38 *	5,67
	F – lemiesz + R – stabilizator w dół	5,59 *	5,59 *						3,38 *	3,38 *	5,67
	F – lemiesz + R – stabilizator w górę	5,59 *	5,40						3,38 *	3,38 *	5,67
6,0 m	F – widły + R – stabilizator w dół	5,79 *	5,54	5,42 *	3,48				2,87 *	2,71	6,87
	F – widły + R – stabilizator w górę	5,79 *	5,08	3,79	3,19				2,87 *	2,48	6,87
	F – lemiesz + R – stabilizator w dół	5,79 *	5,79 *	5,42 *	5,41				2,87 *	2,87 *	6,87
	F – lemiesz + R – stabilizator w górę	5,79 *	5,31	5,16	3,36				2,87 *	2,62	6,87
4,5 m	F – widły + R – stabilizator w dół	6,93 *	5,22	5,81 *	3,37	3,87 *	2,33		2,67 *	2,27	7,59
	F – widły + R – stabilizator w górę	5,74	4,76	3,67	3,08	2,53	2,12		2,47	2,06	7,59
	F – lemiesz + R – stabilizator w dół	6,93 *	6,93 *	5,81 *	5,29	3,87 *	3,69		2,67 *	2,67 *	7,59
	F – lemiesz + R – stabilizator w górę	6,93 *	5,00	5,03	3,24	3,51	2,24		2,67 *	2,19	7,59
3,0 m	F – widły + R – stabilizator w dół	8,60 *	4,78	6,52 *	3,19	5,60 *	2,28		2,61 *	2,06	7,96
	F – widły + R – stabilizator w górę	5,27	4,33	3,48	2,90	2,48	2,07		2,25	1,87	7,96
	F – lemiesz + R – stabilizator w dół	8,60 *	7,85	6,52 *	5,09	5,60 *	3,64		2,61 *	2,61 *	7,96
	F – lemiesz + R – stabilizator w górę	7,44	4,56	4,84	3,06	3,46	2,20		2,61 *	1,99	7,96
1,5 m	F – widły + R – stabilizator w dół	9,96 *	4,44	7,21 *	3,02	5,64	2,21		2,67 *	2,00	8,02
	F – widły + R – stabilizator w górę	4,92	4,00	3,31	2,73	2,41	2,00		2,18	1,81	8,02
	F – lemiesz + R – stabilizator w dół	9,96 *	7,47	7,21 *	4,90	5,88 *	3,57		2,67 *	2,67 *	8,02
	F – lemiesz + R – stabilizator w górę	7,07	4,24	4,66	2,90	3,39	2,13		2,67 *	1,93	8,02
0,0 m	F – widły + R – stabilizator w dół	10,42 *	4,32	7,59 *	2,92	5,60	2,17		2,85 *	2,07	7,80
	F – widły + R – stabilizator w górę	4,79	3,88	3,21	2,64	2,37	1,96		2,26	1,88	7,80
	F – lemiesz + R – stabilizator w dół	10,42 *	7,32	7,59 *	4,80	5,97 *	3,53		2,85 *	2,85 *	7,80
	F – lemiesz + R – stabilizator w górę	6,92	4,12	4,55	2,81	3,35	2,09		2,85 *	2,00	7,80
-1,5 m	F – widły + R – stabilizator w dół	10,07 *	4,33	7,45 *	2,92				3,24 *	2,32	7,25
	F – widły + R – stabilizator w górę	4,81	3,89	3,21	2,64				2,53	2,10	7,25
	F – lemiesz + R – stabilizator w dół	10,07 *	7,34	7,45 *	4,79				3,24 *	3,24 *	7,25
	F – lemiesz + R – stabilizator w górę	6,94	4,13	4,55	2,80				3,24 *	2,23	7,25

Wysięgnik przegubowy 5,44 m • Ramię 2,6 m • Przeciwwaga 3,2 t

9,0 m	F – widły + R – stabilizator w dół								4,19 *	4,19 *	4,13
	F – widły + R – stabilizator w górę								4,19 *	4,19 *	4,13
	F – lemiesz + R – stabilizator w dół								4,19 *	4,19 *	4,13
	F – lemiesz + R – stabilizator w górę								4,19 *	4,19 *	4,13
7,5 m	F – widły + R – stabilizator w dół	5,16 *	5,16 *	3,77 *	3,48				3,01 *	3,01 *	6,09
	F – widły + R – stabilizator w górę	5,16 *	5,16 *	3,77 *	3,18				3,01 *	3,01 *	6,09
	F – lemiesz + R – stabilizator w dół	5,16 *	5,16 *	3,77 *	3,77 *				3,01 *	3,01 *	6,09
	F – lemiesz + R – stabilizator w górę	5,16 *	5,16 *	3,77 *	3,35				3,01 *	3,01 *	6,09
6,0 m	F – widły + R – stabilizator w dół	5,42 *	5,42 *	5,14 *	3,53				2,60 *	2,52	7,22
	F – widły + R – stabilizator w górę	5,42 *	5,15	3,84	3,24				2,60 *	2,30	7,22
	F – lemiesz + R – stabilizator w dół	5,42 *	5,42 *	5,14 *	5,14 *				2,60 *	2,60 *	7,22
	F – lemiesz + R – stabilizator w górę	5,42 *	5,39	5,14 *	3,41				2,60 *	2,44	7,22
4,5 m	F – widły + R – stabilizator w dół	6,55 *	5,30	5,58 *	3,41	4,94 *	2,37		2,43 *	2,14	7,90
	F – widły + R – stabilizator w górę	5,82	4,84	3,71	3,12	2,57	2,15		2,33	1,94	7,90
	F – lemiesz + R – stabilizator w dół	6,55 *	6,55 *	5,58 *	5,33	4,94 *	3,73		2,43 *	2,43 *	7,90
	F – lemiesz + R – stabilizator w górę	6,55 *	5,08	5,08	3,28	3,55	2,28		2,43 *	2,06	7,90
3,0 m	F – widły + R – stabilizator w dół	8,24 *	4,85	6,32 *	3,22	5,44 *	2,30		2,38 *	1,95	8,26
	F – widły + R – stabilizator w górę	5,35	4,40	3,51	2,93	2,50	2,09		2,13	1,77	8,26
	F – lemiesz + R – stabilizator w dół	8,24 *	7,94	6,32 *	5,12	5,44 *	3,66		2,38 *	2,38 *	8,26
	F – lemiesz + R – stabilizator w górę	7,53	4,64	4,87	3,10	3,48	2,21		2,38 *	1,88	8,26
1,5 m	F – widły + R – stabilizator w dół	9,72 *	4,48	7,07 *	3,04	5,65	2,21		2,43 *	1,90	8,32
	F – widły + R – stabilizator w górę	4,97	4,04	3,33	2,75	2,42	2,01		2,07	1,72	8,32
	F – lemiesz + R – stabilizator w dół	9,72 *	7,52	7,07 *	4,93	5,78 *	3,57		2,43 *	2,43 *	8,32
	F – lemiesz + R – stabilizator w górę	7,12	4,28	4,68	2,92	3,39	2,13		2,43 *	1,83	8,32
0,0 m	F – widły + R – stabilizator w dół	10,38 *	4,32	7,54 *	2,93	5,59	2,16		2,59 *	1,96	8,10
	F – widły + R – stabilizator w górę	4,80	3,88	3,21	2,64	2,37	1,96		2,14	1,77	8,10
	F – lemiesz + R – stabilizator w dół	10,38 *	7,33	7,54 *	4,80	5,97 *	3,52		2,59 *	2,59 *	8,10
	F – lemiesz + R – stabilizator w górę	6,93	4,12	4,56	2,81	3,34	2,08		2,59 *	1,89	8,10
-1,5 m	F – widły + R – stabilizator w dół	10,21 *	4,31	7,53 *	2,90	4,39 *	2,19		2,91 *	2,17	7,58
	F – widły + R – stabilizator w górę	4,79	3,87	3,19	2,62	2,39	1,98		2,37	1,96	7,58
	F – lemiesz + R – stabilizator w dół	10,21 *	7,32	7,53 *	4,78	4,39 *	3,54		2,91 *	2,91 *	7,58
	F – lemiesz + R – stabilizator w górę	6,92	4,11	4,53	2,79	3,37	2,11		2,91 *	2,09	7,58

OSIE SZEROKIE – BEZ ŁYŻKI

(JEDNOSTKA: 1000 KG)

A	Rama podwozia z osprzętem	4,5 m		6,0 m		7,5 m		Maks. zasięg		
										A

Wysięgnik przegubowy 5,44 m • Ramię 2,6 m • Przeciwwaga 3,2 t

9,0 m	F – widły + R – stabilizator w dół							4,19 *	4,19 *	4,13
	F – widły + R – stabilizator w górę							4,19 *	4,19 *	4,13
	F – lemiesz + R – stabilizator w dół							4,19 *	4,19 *	4,13
	F – lemiesz + R – stabilizator w górę							4,19 *	4,19 *	4,13
7,5 m	F – widły + R – stabilizator w dół	5,16 *	5,16 *	3,77 *	3,77 *			3,01 *	3,01 *	6,09
	F – widły + R – stabilizator w górę	5,16 *	5,16 *	3,77 *	3,49			3,01 *	3,01 *	6,09
	F – lemiesz + R – stabilizator w dół	5,16 *	5,16 *	3,77 *	3,77 *			3,01 *	3,01 *	6,09
	F – lemiesz + R – stabilizator w górę	5,16 *	5,16 *	3,77 *	3,67			3,01 *	3,01 *	6,09
6,0 m	F – widły + R – stabilizator w dół	5,42 *	5,42 *	5,14 *	3,90			2,60 *	2,60 *	7,22
	F – widły + R – stabilizator w górę	5,42 *	5,42 *	3,86	3,54			2,60 *	2,53	7,22
	F – lemiesz + R – stabilizator w dół	5,42 *	5,42 *	5,14 *	5,14 *			2,60 *	2,60 *	7,22
	F – lemiesz + R – stabilizator w górę	5,42 *	5,42 *	5,14 *	3,73			2,60 *	2,60 *	7,22
4,5 m	F – widły + R – stabilizator w dół	6,55 *	5,88	5,58 *	3,77	4,94 *	2,62	2,43 *	2,38	7,90
	F – widły + R – stabilizator w górę	5,85	5,32	3,73	3,42	2,59	2,37	2,34	2,14	7,90
	F – lemiesz + R – stabilizator w dół	6,55 *	6,55 *	5,58 *	5,58 *	4,94 *	3,91	2,43 *	2,43 *	7,90
	F – lemiesz + R – stabilizator w górę	6,55 *	5,58	5,07	3,60	3,55	2,52	2,43 *	2,28	7,90
3,0 m	F – widły + R – stabilizator w dół	8,24 *	5,42	6,32 *	3,57	5,44 *	2,55	2,38 *	2,18	8,26
	F – widły + R – stabilizator w górę	5,38	4,87	3,53	3,23	2,51	2,30	2,14	1,96	8,26
	F – lemiesz + R – stabilizator w dół	8,24 *	8,24 *	6,32 *	5,37	5,44 *	3,83	2,38 *	2,38 *	8,26
	F – lemiesz + R – stabilizator w górę	7,52	5,13	4,86	3,41	3,47	2,45	2,38 *	2,09	8,26
1,5 m	F – widły + R – stabilizator w dół	9,72 *	5,04	7,07 *	3,39	5,68	2,47	2,43 *	2,12	8,32
	F – widły + R – stabilizator w górę	5,00	4,50	3,35	3,05	2,43	2,22	2,08	1,90	8,32
	F – lemiesz + R – stabilizator w dół	9,72 *	7,94	7,07 *	5,17	5,78 *	3,75	2,43 *	2,43 *	8,32
	F – lemiesz + R – stabilizator w górę	7,10	4,77	4,67	3,23	3,39	2,36	2,43 *	2,03	8,32
0,0 m	F – widły + R – stabilizator w dół	10,38 *	4,87	7,54 *	3,28	5,62	2,42	2,59 *	2,19	8,10
	F – widły + R – stabilizator w górę	4,83	4,33	3,23	2,94	2,38	2,17	2,15	1,97	8,10
	F – lemiesz + R – stabilizator w dół	10,38 *	7,75	7,54 *	5,05	5,97 *	3,69	2,59 *	2,59 *	8,10
	F – lemiesz + R – stabilizator w górę	6,92	4,60	4,55	3,12	3,33	2,31	2,59 *	2,10	8,10
-1,5 m	F – widły + R – stabilizator w dół	10,21 *	4,86	7,53 *	3,25	4,39 *	2,44	2,91 *	2,42	7,58
	F – widły + R – stabilizator w górę	4,81	4,32	3,21	2,91	2,40	2,20	2,38	2,18	7,58
	F – lemiesz + R – stabilizator w dół	10,21 *	7,73	7,53 *	5,02	4,39 *	3,72	2,91 *	2,91 *	7,58
	F – lemiesz + R – stabilizator w górę	6,90	4,59	4,52	3,10	3,36	2,34	2,91 *	2,32	7,58

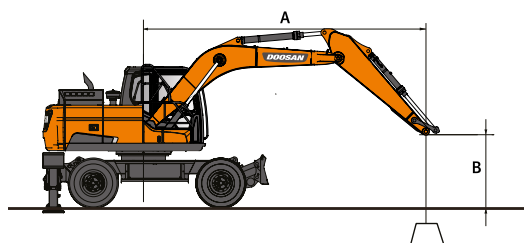

: Wielkość podnoszenia stojąc przodem.

: Wielkość podnoszenia stojąc bokiem do osi jazdy lub przy obrocie o 360°.

1. Wartości udźwigu są zgodne z ISO 10567:2007(E).
2. Punkt zaczepienia znajduje się na końcu ramienia.
3. * = Obciążenia nominalne w oparciu o wydajność układu hydraulicznego.
4. Obciążenia nominalne nie przekraczają 75% obciążeń przewracających lub 87% wydajności układu hydraulicznego.
5. Aby obliczyć udźwig dla łyżki, należy odjąć rzeczywistą masę łyżki od podanych wartości.
6. Zaprezentowane konfiguracje nie muszą odzwierciedlać standardowego wyposażenia maszyny.

WYPOSAŻENIE STANDARDOWE I OPCJONALNE

● Standard ○ Opcja

Silnik

- Doosan DL06V, zgodny z normą Stage V, SCR, DOC i DPF, chłodzony wodą silnik Diesla z turbodoładowaniem z zaworem sterującym i międzystopniową chłodnicą powietrzną
- Funkcja automatycznej redukcji obrotów
- Automatyczne wyłączanie
- Brak EGR

Układ hydrauliczny

- Wspomaganie przepływu w wysięgniku i ramieniu
- Funkcja precyzyjnego obrotu, włączanie i wyłączanie w kabinie
- Zawory zapobiegające kołysaniu
- Dodatkowe porty (na zawory)
- Funkcja zwiększania mocy aktywowana jednym przyciskiem
- Wysoki przepływ w dwukierunkowym układzie hydraulicznym + przewody młota (PE3C)
- Funkcja Smart Power Control (SPC3)
- Zabezpieczenie przeciwwstrząsowe cylindra i uszczelnienia chroniące przed zanieczyszczeniami
- 2 pompy w trybie jazdy
- Przewody hydrauliczne do chwytaka dwuszcękowego (zawór rozdzielczy w siłowniku łyżki)
- Przewody hydrauliczne niskiego przepływu do łyżek obrotowych lub odchylanych (sterowanie joystickiem)
- Przewody hydrauliczne do szybkozłącza
- Dwie pompy przepływowe dla osprzętu
- Amortyzacja wysięgnika z układem LIS na potrzeby jazdy
- Elektryczny układ kierowniczy w joysticku

Kabina i wnętrze

- Uszczelniona, wyciszona kabina z zespołem CabSus
- W pełni regulowany, ogrzewany fotel amortyzowany
- Klimatyzacja i układ nagrzewania
- Podciągana do góry roleta przeciwsłoneczna na przedniej szybie i zdejmowana szyba dolna
- Przesuwane lewe okno
- Górne i dolne wycieraczki równoległe szyby przedniej o działaniu przerywanym
- Osłona przeciwdeszczowa
- Przełącznik układu odmrażania szyby tylnej
- Regulowane dźwignie przegubowe PCC do sterowania ramieniem, wysięgnikiem, łyżką i obrotami
- Joysticki i pedał do proporcjonalnego sterowania pomocniczym układem hydraulicznym
- Regulowana i odchylana kolumna kierownicy
- Jedno- i dwukierunkowy pedał do sterowania układem pomocniczym
- Przełącznik typu jog/shuttle
- Wielofunkcyjny 8-calowy ekran dotykowy DOOSAN Smart Touch
- System zarządzania osprzętem
- Pokrętko regulacji prędkości silnika (obr./min)
- Automatyczna regulacja prędkości jazdy
- 4 tryby robocze i 4 tryby pracy
- Klakson
- Zapalniczka
- Oświetlenie sufitowe
- Uchwyt na kubek
- Wiele schowków (np. schówek na dokumenty pod siedzeniem)
- Schówek (na narzędzia itp.)
- Ogrzewany i chłodzony pojemnik na jedzenie
- Płaska, łatwa w czyszczeniu podłoga o dużej powierzchni
- Uruchamianie bez kluczyka (system inteligentnego kluczyka) i zdalne blokowanie/odblokowywanie drzwi
- Zabezpieczenie przed kradzieżą
- Dodatkowe gniazdo 12 V
- Port komunikacji szeregowej do podłączenia komputera PC/laptopa
- Zdalny wyłącznik (radiowy)
- Głośniki i przyłącza radia
- Radio + M3 (stereo) z przesyłaniem strumieniowym przez Bluetooth i zestawem głośnomówiącym
- Kamera 360° (widok dookoła maszyny)
- Kamera 360° (widok dookoła maszyny) + wykrywanie ultradźwiękowe
- W pełni regulowany fotel amortyzowany (ogrzewanie i chłodzenie)

Bezpieczeństwo

- Kabina Roll Over Protective Structure (ROPS)
- Zawory bezpieczeństwa siłowników wysięgnika i ramienia
- Urządzenie ostrzegające przed przeciążeniem
- Duże poręcze zabezpieczające na nadwoziu i stopniach
- Lampa ostrzegawcza („kogut”)
- Tylna i boczna kamera
- Stopnie antypoślizgowe wykonane z płyt perforowanych
- Hydrauliczna dźwignia zabezpieczająca
- Szyby bezpieczne
- Młotek bezpieczeństwa
- Lewe i prawe lusterka wsteczne
- Korek wlewu paliwa zamykany na klucz i pokrywy
- Wyłącznik akumulatora
- System zapobiegający restartowi silnika
- Awaryjny wyłącznik silnika i przełącznik sterowania pompą hydrauliczną
- Poręcze zabezpieczające (ISO 2867:2011)
- Hamulec postojowy
- Automatyczny hamulec kopania
- 9 świateł roboczych LED (2 światła wysięgnika, 5 świateł nadwozia, 2 dodatkowe światła na kabinie)
- Dodatkowe 4 światła robocze LED (2 z przodu, 2 z tyłu kabiny)
- Kabina FOGS – osłony górne i przednie kabiny (ISO 10262)
- Górne i dolne osłony przedniego okna

Inne

- Wysięgnik 5200 mm – ramię 2600 mm – przeciwwaga 3200 kg
- DoosanCONNECT (system telematyczny)
- Funkcja automatycznego odłączenia pompy napełniania zbiornika paliwa
- Podwójny filtr powietrza oraz filtr wstępny Turbo z separatorem pyłu
- Filtr wstępny paliwa z czujnikiem separatora wody
- Osłona przeciwpyłowa radiatora/chłodnicy oleju
- Funkcja samodiagnostyki
- Napęd hydrostatyczny z 2-biegową skrzynią biegów Powershift
- Zdalne smarowanie układu obrotowego i przegubów grupy roboczej
- Ramię 2200 mm i 3100 mm do wysięgnika jednoczęściowego
- Ramię 2300 mm do wysięgnika przegubowego
- Wysięgnik przegubowy 5440 mm
- łyżki Doosan: pełen zakres łyżek GP, HD i Rock (do kamieni)
- Młoty i szybkozłącza Doosan
- Dodatkowy filtr do przewodów młota
- Układ automatycznego smarowania
- Kompresor powietrza
- Homologacja drogowa (w zależności od kraju)

Podwozie

- Przednie widły
- Tylne mocowane równoległe lemiesz
- Podwójne opony 10-20 16 PR
- Tryby blokady oscylacji przedniej osi (wł./wył./auto)
- Ochrona tłoczysk siłowników stabilizatorów
- Zamykany schówek na narzędzia (po lewej stronie)
- Ucha do mocowania łańcuchów z przodu i z tyłu
- 2 lub 4 niezależne stabilizatory z ochroną siłowników
- Mocowane równoległe przedni lemiesz i tylne niezależne stabilizatory
- Zamykany schówek na narzędzia (po prawej stronie)
- Szeroki rozstaw osi 2750 mm

ZARZĄDZANIE WYDAJNOŚCIĄ PRACY

ZARZĄDZANIE PLACEM BUDOWY

PROAKTYWNA OBSŁUGA

KONSERWACJA ZAPOBIEGAWCZA

WYKRES PRACY

Łączny czas pracy i czas pracy z podziałem na tryby

ZUŻYCIE PALIWA*

Poziom paliwa i zużycie paliwa

LOKALIZACJA

GPS i geolokalizacja (funkcja Geo-fence)

SPRAWOZDANIA

Raporty dotyczące pracy i wykorzystania

OSTRZEŻENIA I ALERTY

Wykrywanie ostrzeżeń generowanych przez maszynę, przypadków rozłączenia anteny i wykroczenia poza wyznaczony teren/przekroczenia czasu

ZARZĄDZANIE FILTRAMI I OLEJEM

Konserwacja zapobiegawcza wykonywana zgodnie z cyklem wymiany elementów

TERMINAL TELEMATYCZNY

Zamontowany w maszynie i podłączony do niej terminal dostarcza dane dotyczące maszyny.

TELEKOMUNIKACJA

System Doosan posiada dwa tryby przesyłania danych (poprzez satelitę i sieci komórkowe) zapewniające maksymalny zasięg komunikacji.

SIEĆ DOOSANCONNECT

Użytkownik może monitorować stan maszyny za pośrednictwem sieci DoosanCONNECT.

Powered by **Innovation**

ODKRYJ WIĘCEJ
DX190W-7



DOOSAN