

DEVELON

Koparki kołowe

DX100W-7



Moc maksymalna 100 KM

Masa robocza 10,7 – 11,1 t

Pojemność tyżki 0,28 m³



KOPARKA KOŁOWA

Develon DX100W-7:

KOMPLEKSOWY PAKIET INNOWACJI

Nowa koparka kołowa DX100W-7 firmy Develon posiada na nowo skonfigurowane funkcje i nowe technologie zapewniające płynną pracę, doskonałą wydajność i stabilność, a także największy w tej klasie komfort dla operatora i najniższe zużycie paliwa.

Ta potężna maszyna z pewnością bardzo usprawni pracę na każdym placu budowy.



WIĘKSZE ZYSKI I PRODUKTYWNOŚĆ ORAZ OSZCZĘDNOŚĆ PALIWA

NAJWYŻSZA WYDAJNOŚĆ I WSZECHSTRONNOŚĆ

- Kompaktowa, a jednocześnie potężna maszyna doskonale dopasowująca się do wszelkich warunków na placu budowy.
- Nośnik narzędzi z wysoko wydajnym układem hydraulicznym.
- Możliwość pracy w ograniczonych przestrzeniach dzięki przegubowemu wysięgnikowi z funkcją obrotu.
- Duży zakres prędkości jazdy (do 38 km/h zależnie od przepisów lokalnych).

SPRAWNOŚĆ

Zasięg roboczy do 8 m i wyjątkowy udźwig zapewniane przez blokadę przedniej osi i zrównoważony rozkład ciężaru.

STEROWNOŚĆ

3 tryby pracy i 3 tryby zasilania, sterowanie proporcjonalne, 8-calowy, przyjazny dla użytkownika kolorowy wyświetlacz TFT LCD (o regulowanym położeniu), 2 przekładnie mechaniczne z 2 trybami prędkości (wysokiej i niskiej).

Sterowanie obrotem wysięgnika za pomocą joysticka.



KOMFORT

Jedna z najbardziej przestronnych kabin dostępnych na rynku, gwarantująca niski poziom hałasu i drgań oraz doskonałą widoczność. Duże drzwi umożliwiające łatwe wchodzenie do kabiny. W pełni regulowany ogrzewany fotel amortyzowany, klimatyzacja i układ nagrzewania w wyposażeniu standardowym.

MOC

Nowy, niezwykle potężny silnik Stage V z technologiami DOC/DPF i SCR, zapewniający wysoki moment przy niskiej prędkości obrotowej.

BEZPIECZEŃSTWO

Nowa, zwiększająca bezpieczeństwo kamera AVM (360°) z czujnikami ultradźwiękowymi – doskonałe rozwiązanie, gdy w otoczeniu maszyny na placu budowy znajdują się ludzie.

PROSTA KONSERWACJA

Łatwy dostęp do wszystkich przedziałów. Dane eksploatacyjne dostępne bezpośrednio z panelu sterowania.

PRZEDNIA OŚ

Opcjonalna blokada zapewniająca większą stabilność podczas przenoszenia czy kopania.

WYDAJNOŚĆ

Wyjątkowo wysokie siły kopania, pchania i trakcyjna.





WYSOKA WYDAJNOŚĆ I NISKIE ZUŻYCIĘ PALIWA

MOC ZWIĘKSZAJĄCA WYDAJNOŚĆ

- Model DX100W-7 wyposażony jest w silnik Develon najnowszej generacji.
- Zgodny z normą Stage V silnik zapewnia wyjątkowo niskie emisje, gdyż redukcja wpływu na środowisko jest naszym priorytetem.
- Gazy wydechowe oczyszczane są dzięki technologii selektywnej redukcji katalitycznej (SCR), utleniania katalitycznego (DOC) oraz filtrom cząstek stałych (DPF), które nie wymagają konserwacji przez 5000 godzin.

OSZCZĘDNOŚĆ PALIWA

- Możliwość wyboru 3 trybów zasilania i 3 trybów pracy gwarantująca optymalną moc i zmniejszone zużycie paliwa w każdych warunkach.
- Elektroniczny sterownik z funkcją automatycznej redukcji obrotów silnika zapewniający optymalne zużycie paliwa.

TURBODOŁADOWANIE O ZMIENNYM CIŚNIENIU

Optymalizuje przepływ powietrza do komory spalania silnika przy dowolnej prędkości i obciążeniu, zapewniając czystsze spaliny i większą oszczędność paliwa.

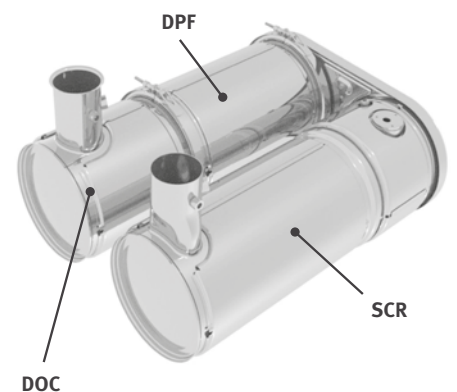



NIEZAWODNOŚĆ – ZAWSZE I WSZĘDZIE

Operatorzy koparek muszą mieć pewność, że ich sprzęt ich nie zawiedzie. Develon stawia w pierwszej kolejności na wytrzymałość i niezawodność maszyn. Stosowane materiały i opracowywane konstrukcje przechodzą szereg testów pod kątem wytrzymałości i zachowania w najbardziej wymagających warunkach.

MASZYNY ZAPROJEKTOWANE DO DŁUGIEJ PRACY W TRUDNYCH WARUNKACH

WYTRZYMAŁE PODWOZIE

Sztywna spawana rama zapewnia doskonałą wytrzymałość. Przemysłany sposób prowadzenia węży hydraulicznych, ochrona skrzyni biegów i tylnego mechanizmu różnicowego oraz wytrzymałe osie sprawiają, że podwozie doskonale sprawdza się jako część koparki kołowej. Dostępna jest blokada oscylacji osi do kopania i podnoszenia.

NOWY PROJEKT NAPĘDU

Nowy układ sterowania silnikiem i skrzynią biegów Powershift w układzie napędowym zapewnia wygodną jazdę dzięki większej płynności oraz lepszemu hamowaniu z wykorzystaniem układu hydraulicznego i zmianie biegów.

ZAAWANSOWANY TARCZOWY UKŁAD HAMULCOWY

Nowy ulepszony układ zapewnia większą skuteczność hamowania. Pozwala to wyeliminować efekt kotłowania związany z kołami. Osie zaprojektowano z myślą o ograniczeniu konieczności konserwacji, a okres do wymiany oleju wydłużono, zmniejszając tym samym koszty posiadania i eksploatacji.

OSIE PRZYSTOSOWANE DO PRACY W TRUDNYCH WARUNKACH

Przednia oś zapewnia szerokie kąty oscylacji i skręcania. Skrzynia biegów jest montowana bezpośrednio na tylnej osi w celu zapewnienia bezpieczeństwa i optymalnego prześwitu pod podwoziem.

WZMOCNIONY WYSIĘGNIK I RAMIĘ

Podczas tworzenia naszych maszyn korzystamy z intensywnych testów w celu obliczenia najlepszego rozkładu obciążenia na konstrukcji wysięgnika.

W połączeniu ze zwiększoną grubością materiałów oznacza to ograniczenie zmęczenia materiału oraz wzrost niezawodności i wydłużenie okresu użytkowania.

Aby lepiej chronić podstawę ramienia, dodano wzmocnione pręty i wzmocniono zaczepy na środku i końcu wysięgnika.

ZAAWANSOWANE FILTROWANIE

- Filtry paliwa i separator wody: wysoko wydajny separator wody z filtrem skutecznie wychwytuje wilgoć z paliwa, redukując zanieczyszczenia i minimalizując problemy związane z paliwem. Filtry wstępne i podwójne filtry główne w wyposażeniu standardowym pozwalają osiągnąć wysoki stopień czystości, który minimalizuje prawdopodobieństwo awarii układu.

ZAAWANSOWANE ROZWIĄZANIA W ZAKRESIE SWORZNI I TULEI

Metalowe sworznie wysięgnika są dokładnie smarowane – gwarantuje to dłuższy okres użytkowania podzespołów oraz wydłuża czas między smarowaniami. Na sworzniach łyżki umieszczono tuleje EM (Enhanced Macrosurface), które posiadają odpowiednio dopasowaną powierzchnię i funkcję samosmarowania pozwalającą zoptymalizować wykorzystanie smaru i zwiększyć skuteczność usuwania materiałów. Ultratwarde, odporne na zużycie tarcze i podkładki polimerowe na sworzniach łyżki dodatkowo zwiększają wytrzymałość.

Wyjątkowy, ustawiony równolegle lemiesz oraz niezależne stabilizatory są ustawione symetrycznie, co pozwala zwiększyć zakres personalizacji, przynosząc korzyści również dla usług remarketingu na rynku wtórnym.

- Duże wzmocnione osłony chronią siłowniki lemieszka.
- Kształt lemieszka spycharkowego jest dostosowany do pchania i mieszania materiału.
- Stabilizatory znajdują się w obrębie maszyny, a sworznie są utrzymywane wysoko, aby uniknąć zderzenia w trakcie przemieszczania.
- Stykające się z podłożem części zaprojektowano tak, aby uniknąć uszkodzeń.
- Szerokie podstawy zmniejszają nacisk wywierany na podłoże.
- Uchwyty dźwigowe lemieszka zapewniające bezpieczny transport – cztery dodatkowe uchwyty na podwoziu.





1

2

3

4

5

6

7

8

9

1. Równoległe wycieraczki
2. Develon Smart Touch
3. Przełącznik proporcjonalny
4. Przycisk funkcji joysticka
5. Przycisk hamowania/przyspieszania
6. Nowa konstrukcja pedałów
7. Płaska, łatwa w czyszczeniu podłoga o dużej powierzchni
8. Joysticki i przyciski zamontowane na regulowanych konsolach sterujących
9. Podgrzewany fotel
10. Osobna dźwignia regulacji wysokości fotela i funkcja przechylenia poduszki

WYSOKI KOMFORT PRACY

IDEALNA PRZESTRZEŃ ROBOCZA – DOSTOSOWANA DO TWOICH POTRZEB

Wyposażona w jedną z najbardziej przestronnych kabin na rynku koparka DX100W-7 zapewnia komfort w każdych warunkach pracy. Ergonomiczny układ sterowania i czytelny, kolorowy monitor pozwalają przejąć pełną kontrolę nad maszyną.

NAJLEPSZE OTOCZENIE OPERATORA

- Wiodący w branży silnik jest bardzo oszczędny i spełnia wszystkie wymagania w zakresie hałasu, dzięki czemu operator może pracować w wyjątkowym komforcie
- System zawieszenia CabSus tłumi intensywne drgania i zapewnia wysoki poziom ochrony przed wstrząsami
- W pełni regulowana kolumna kierownicy gwarantuje doskonałą widoczność
- Wyposażenie standardowe obejmuje ogrzewany i amortyzowany fotel
- Klimatyzacja i układ nagrzewania

BEZPIECZEŃSTWO POTWIERDZONE CERTYFIKATEM ISO

Najnowsza kabina ROPS posiada certyfikat ISO świadczący o bezpieczeństwie. Oświetlenie LED kabiny i wysięgnika, duże lusterka boczne i kamery boczne oraz kamera cofania poprawiają widoczność dokoła maszyny (opcjonalnie dostępne są kamery AVM 360° z czujnikami ultradźwiękowymi). Pozostałe standardowe funkcje zabezpieczające obejmują: automatyczne ostrzeżenie przed przegrzaniem, czujnik niskiego ciśnienia oleju i przełącznik awaryjnego wyłączenia silnika.

NAJWYŻSZE STANDARDY WYDAJNOŚCI NA WYCIĄGNIĘCIE RĘKI

Łatwe w obsłudze joysticki o dużej czułości i wygodnie rozmieszczone elementy sterujące gwarantują bezpieczną, sprawną i pewną pracę przy minimalnym wysiłku. Pomocniczy układ hydrauliczny o proporcjonalnym przepływie zapewnia precyzyjne, płynne i skuteczne sterowanie osprzętem.

DUŻY EKRAŃ DOTYKOWY

Szeroki ekran dotykowy o przekątnej 8" zapewnia łatwe przeglądanie menu, w tym ustawień mocy i regulacji pomocniczego układu hydraulicznego. Pozwala też na podłączenie urządzenia Bluetooth, aby móc słuchać ulubionej muzyki.





STEROWANIE 4 KOŁAMI DLA WIĘKSZEJ ZWROTNOŚCI

- Zabezpieczenie wszystkich komponentów
- Do wyboru opony podwójne lub szerokie pojedyncze

ŁATWE STEROWANIE WSZYSTKIMI FUNKCJAMI

DYNAMICZNE WYKORZYSTANIE MOCY

- Automatyczna regulacja zakresu prędkości jazdy (wolno/ szybko)
- Aktywacja układu zwiększania mocy zwiększa moc kopania o 10%
- Dostępna po naciśnięciu jednego przycisku funkcja zmniejszania obrotów silnika powoduje ich zredukowanie do niskiego poziomu lub biegu jałowego
- Automatyczna redukcja obrotów silnika rozpoczyna się po 4 sekundach (regulowane) od ustawienia elementów sterujących w położeniu neutralnym, co zmniejsza zużycie paliwa i poziom hałasu w kabinie

3 TRYBY STEROWANIA I 4 SKRĘTNE KOŁA

Praca w mieście wymaga zwrotności – maszyna musi przecież poruszać się w mocno ograniczonej przestrzeni. Aby sprostać temu wyzwaniu, koparkę DX100W-7 można opcjonalnie wyposażyć w 2 osie skrętne, tryb kraba oraz tryb pracy z mniejszym promieniem skrętu.

3 TRYBY PRACY I 3 TRYBY ZASILANIA

Te tryby zapewniają potrzebną moc zgodnie z określonymi zastosowaniami przy minimalizowaniu zużycia paliwa:

- Tryby pracy: 1-kierunkowy, 2-kierunkowy, kopania i podnoszenia
- Tryby zasilania: Power, Standard i Economy

DOSKONAŁE STEROWANIE DOTYKOWE

- Nowy wielofunkcyjny ekran dotykowy Develon Smart Touch 8" wyświetla wszystkie przydatne informacje w przejrzystej i intuicyjnej formie
- Można szybko sprawdzić status i ustawienia maszyny, aby uzyskać optymalną wydajność
- Unikatowy przełącznik typu jog/shuttle firmy Develon to łatwy, precyzyjny sposób sterowania wszystkimi funkcjami maszyny
- Czułe i wymagające niewielkiej siły joysticki pozwalają na bezpieczną, płynną i spokojną pracę
- Proporcjonalne przełączniki na joystickach można zamontować poziomo lub pionowo, zgodnie z preferencją operatora, aby uzyskać optymalną kontrolę nad osprzętem hydraulicznym

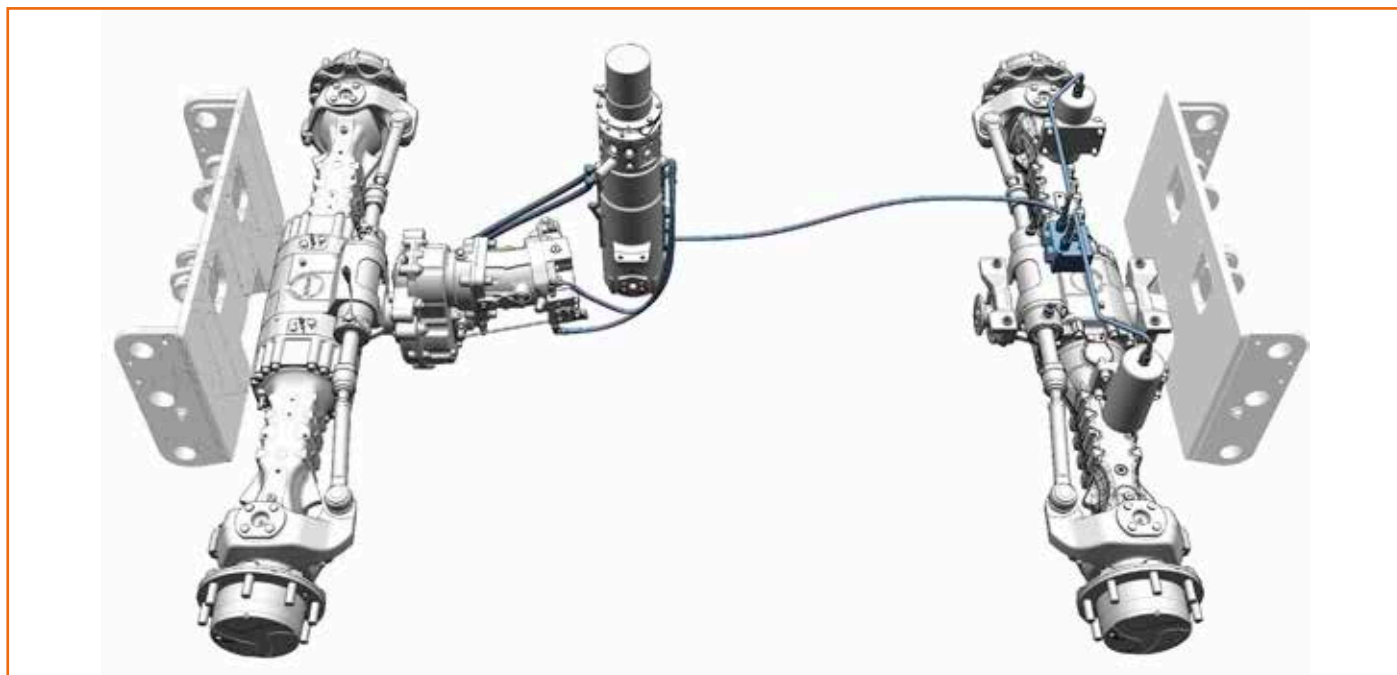





WIĘKSZA TRWAŁOŚĆ – MNIJSZE ZAPOTRZEBOWANIE NA KONSERWACJĘ

NIEZMIENNA WYDAJNOŚĆ PRZY NISKICH KOSZTACH CYKLU ŻYCIA

Wysokiej jakości materiały, zaawansowana konstrukcja zaprojektowana w oprogramowaniu CAD oraz testy wytrzymałościowe przeprowadzone w najbardziej wymagających warunkach zapewniają, że koparka będzie pracować wydajnie przez długie lata.

UPROSZCZONE PRZEPROWADZANIE CZYNNOŚCI SERWISOWYCH

- Wyłącznik akumulatora ułatwia jego odłączenie w przypadku długotrwałego przechowywania.
- Stan licznika roboczogodzin można w łatwy sposób sprawdzić z poziomu podłoża.
- W celu zapewnienia większej wygody serwisowania wszystkie filtry (filtr oleju silnikowego, filtr wstępny paliwa, filtr paliwa i sterowania pilotowego) są zlokalizowane w miejscu łatwo dostępnym z poziomu gruntu. Tylna kłapa zapewnia dostęp do wszystkich elementów silnika.

ZAAWANSOWANE ROZWIĄZANIA W ZAKRESIE SWORZNI I TULEI

Wysięgnik i ramię są połączone za pomocą nakrętek zamkowych i zawleczek, tworząc razem prosty, wytrzymały i niezawodny układ. Metalowe sworznie wysięgnika są dokładnie smarowane – gwarantuje to dłuższy okres użytkowania podzespołów oraz wydłuża czas między smarowaniami. Na sworzniach łyżki umieszczono tuleje EM (Enhanced Macrosurface), które posiadają odpowiednio dopasowaną powierzchnię i funkcję samosmarowania, pozwalającą zoptymalizować wykorzystanie smaru i zwiększyć skuteczność usuwania materiałów. Ultratwarde, odporne na zużycie tarcze i podkładki polimerowe na sworzniach łyżki dodatkowo zwiększają wytrzymałość.

WYTRZYMAŁE PODWOZIE

Sztywna spawana rama zapewnia doskonałą wytrzymałość. Przemysłany sposób prowadzenia węży hydraulicznych, ochrona skrzyni biegów i tylnego mechanizmu różnicowego oraz wytrzymałe osie sprawiają, że podwozie doskonale sprawdza się jako część koparki kołowej. Dostępna jest blokada oscylacji osi.

WZMOCNIONY WYSIĘGNIK I RAMIĘ

Do obliczenia optymalnego rozkładu obciążenia na konstrukcji wysięgnika użyto metody FEA (Finite Element Analysis – analiza elementów skończonych). W połączeniu ze zwiększoną grubością materiałów oznacza to ograniczenie zmęczenia materiału oraz wzrost niezawodności i wydłużenie okresu użytkowania. Aby lepiej chronić podstawę ramienia, dodano wzmocnione pręty i wzmocniono zaczepy na środku i końcu wysięgnika.

SPECYFIKACJE TECHNICZNE

SILNIK

Zaprojektowany pod kątem nadzwyczajnej wydajności i oszczędności paliwa silnik Diesla Develon D34 spełnia wszystkie najnowsze wymagania normy Stage V dotyczące emisji. Aby zoptymalizować pracę maszyny, silnik wykorzystuje wysokociśnieniowe wtryskiwacze paliwa, międzystopniową chłodnicę powietrza oraz elektroniczne jednostki sterujące. 4 cykle chłodzenia wodą, turbodoładowanie z zaworem sterującym, system utleniania katalitycznego (DOC) oraz selektywna redukcja katalityczna (SCR) z filtrem cząstek stałych (DPF).

Model

Develon D34

Liczba cylindrów

4

Moc znamionowa przy 2000 obr./min

SAE J1995 75 kW (100 KM)

Maks. moment obrotowy przy 1400 obr./min

43,8 kgf m

Bieg jałowy (niskie/wysokie obroty silnika)

1000 – 2100 obr./min

Pojemność skokowa

3409 cm³

Średnica × skok

98 mm × 113 mm

Rozrusznik

12 V/2,5 kW

Akumulatory – alternator

12 V, 150 Ah – 12 V, 140 A

Filtr powietrza

Podwójny filtr powietrza oraz filtr wstępny z cyklonem Turbo i separatorem pyłu

PODWOZIE

Wyjątkowo wytrzymała konstrukcja, wykonana z wysokiej jakości, trwałych materiałów. Wszystkie konstrukcje spawane zaprojektowano w sposób ograniczający naprężenia. Poprzeczna część ramy spawana i zespolona z podwoziem. Sworznie łączące ogniwa wykonane z materiału wzmacnianego termicznie. Przednia oś przystosowana do pracy w trudnych warunkach z automatyczną lub ręczną (wł./wył./auto) blokadą oscylacji.

Wymiary opon

8.25-20 14 PR

Szerokość całkowita

2450 mm

Koła

2240 mm

Szerokość bieżnika

1944 mm

Kąt oscylacji

± 6° (bez błotnika)

UKŁAD HYDRAULICZNY

Mózgiem koparki jest elektroniczny system optymalizacji wykorzystania energii e-EPOS (Electronic Power Optimising System), który odpowiada za ograniczenie zużycia paliwa i pozwala optymalnie dostosować wydajność pracy układu hydraulicznego do każdych warunków pracy.

Aby zsynchronizować pracę silnika i układu hydraulicznego, system e-EPOS połączono z elektroniczną jednostką sterującą ECU (Electronic Control Unit) za pośrednictwem łącza transferu danych.

- Układ hydrauliczny pracujący w dwóch trybach
- 2 tryby prędkości pozwalające na wybór wysokiego momentu obrotowego lub dużej prędkości jazdy
- Pompa z układem czujnikowym gwarantującym redukcję zużycia paliwa
- Układ automatycznego zmniejszania obrotów silnika
- 3 tryby robocze i 3 tryby zasilania
- Sterowanie przepływem i ciśnieniem w pomocniczym układzie hydraulicznym za pośrednictwem panelu sterowania
- Wspomagane komputerowo sterowanie przepływem pompy

Ciśnienie maksymalne w układzie

Praca 286 kgf/cm²

Jazda 408 kgf/cm²

| Pompy | Typ | Maks. przepływ przy 2000 obr./min | Ustawienia zaworu nadmiarowego |
|-------------------|----------------|-----------------------------------|--------------------------------|
| Główna | Tłokowa osiowa | 200 l/min | 295 barów |
| Pompa pilotowa | Zębata | 23,2 l/min | 28 barów |
| Układ kierowniczy | Zębata | 36,6 l/min | 125 barów |
| Hamulec | Zębata | 13,2 l/min | 125 barów |
| Jazda | Tłokowa osiowa | 112 l/min | 435 barów |

SIŁOWNIKI HYDRAULICZNE

Tłoczyska i cylindry wykonane ze stali o wysokiej wytrzymałości. Wszystkie siłowniki wyposażone są w mechanizm absorbujący wstrząsy zapewniający płynną pracę i wydłużony okres użytkowania.

| Siłowniki | Liczba | Średnica siłownika × średnica tłoka × skok (mm) |
|---|--------|---|
| Wysięgnik dolny | 1 | 115 × 70 × 775 |
| Wysięgnik górny | 2 | 100 × 55 × 410 |
| Ramię | 1 | 100 × 65 × 846 |
| Łyżka | 1 | 85 × 55 × 690 |
| Przednie widły + tylny lemiesz | 2 | 100 × 60 × 179 |
| Przedni lemiesz + tylny stabilizator | 4 | |
| Przedni stabilizator + tylny stabilizator | 4 | |
| Kliny | 2 | 75 × 75 × 100 |
| Obrót wysięgnika | 1 | 110 × 60 × 684 |

KABINA

Zintegrowane układy klimatyzacji i ogrzewania dla optymalnej kontroli warunków w kabinie. Sterowany automatycznie wentylator dostarcza filtrowane powietrze pod ciśnieniem, rozprowadzane po kabinie przez liczne otwory wentylacyjne. Regulowany, amortyzowany fotel operatora jest wyposażony w pas bezpieczeństwa. Operator może osobno dopasowywać ergonomiczny fotel i konsolę joysticka do swoich preferencji.

Skorygowany charakterystyką A poziom emitowanego ciśnienia akustycznego na stanowisku operatora, LpAd (ISO 6396:2008)

Deklarowany: 72 dB(A)

Zmierzony: 73 dB(A)

Skorygowany charakterystyką A poziom mocy akustycznej, LwAd (2000/14/WE)

Deklarowany: 97 dB(A)

Zmierzony: 98 dB(A)

MECHANIZM OBROTU

Mechanizm obrotu wykorzystuje osiowy silnik tłokowy napędzający 2-stopniową planetarną przekładnię redukcijną w kąpielii olejowej do maksymalnego momentu obrotowego.

- Łożysko mechanizmu obrotu: jednorzędowe skośne łożysko kulkowe ze wzmacnianą indukcyjnie przekładnią wewnętrzną
- Przekładnia wewnętrzna i koło zębate zanurzone w smarze
- Zwiększony moment obrotowy redukujący czas obrotu
- Hamulec mechanizmu (wykorzystywany podczas parkowania maszyny) aktywowany sprężyną i zwalniany hydraulicznie

Maksymalna prędkość obrotu

10,5 obr./min

Maksymalny moment mechanizmu obrotu

1820 kgf m

POJEMNOŚCI PŁYNÓW

| | |
|-------------------------------|--------|
| Zbiornik paliwa | 160 l |
| Układ chłodzenia | 16 l |
| Zbiornik AdBlue® (DEF) | 20 l |
| Zbiornik oleju hydraulicznego | 140 l |
| Olej silnikowy | 12,6 l |
| Mechanizm obrotu | 1,5 l |

UKŁAD JEZDNY

Koła są napędzane za pomocą silnika z tłokiem osiowym łątanym poprzez dwubiegową skrzynię biegów Powershift. Poza dwoma biegami oferowanymi przez skrzynię biegów dostępny jest tryb ekonomiczny i przełącznik prędkości pełzania. W trybie pracy można zmienić prędkość z dużej na małą za pomocą przycisku. Dwa tryby prędkości pozwalają na wybór wysokiego momentu obrotowego lub dużej prędkości jazdy.

Prędkość jazdy na 1. biegu (dolny zakres/górny zakres)

5,4/16,9 km/h

Prędkość jazdy na 2. biegu (dolny zakres/górny zakres)

12,9/37,4 km/h

Maksymalna siła trakcyjna

4,2 t

Min. promień obrotu

5738 mm (sterowanie 4 kołami: 3697 mm)

Nachylenie pokonywanych wzniesień

35°/70%

HAMOWANIE

Podwójny obwód z wieloma spiekany metalowymi tarczami o przedłużonym okresie eksploatacji. Układ hamulcowy aktywowany za pomocą obwodu pompy lub akumulatora. Hamulce automatyczne w standardzie, zwalniane po naciśnięciu pedału skrzyni biegów. Sprężynowy hamulec postojowy sterowany hydraulicznie montowany na wale napędowym.

Akumulatory

0,75 l – 30 barów

RAMIĘ

| Typ ramienia | Długość (mm) | Masa (kg) | Siła kopania (ISO) (kN) |
|--------------|--------------|-----------|-------------------------|
| Standard | 2250 | 242 | 36,5 |

ŁYŻKA

| Typ łyżki | Pojemność (m³) ISO | Szerokość (mm) | | Masa (kg) | Siła kopania (ISO) (kN) |
|-----------|--------------------|------------------------|------------------------|-----------|-------------------------|
| | | Z obcinaczami bocznymi | Bez obcinaczy bocznych | | |
| Standard | 0,28 | 816 | 700 | 235 | 58,6 |

SPECYFIKACJE TECHNICZNE

MASA PODZESPOŁÓW

| Element | Masa (kg) | Uwagi |
|--|-----------|---|
| Nadwozie | 3997 | Bez zespołu przedniego i przeciwwagi |
| Zespół kabiny | 600 | Z operatorem (75 kg), bez OPG (100 kg) |
| Podwozie – z przednimi widłami i tylnym lemieszem | 3719 | Z łożyskiem mechanizmu obrotu, podwójnymi oponami i sterowaniem z kołami, bez błotnika (174 kg) |
| Lemiesz | 596 | |
| Siłownik lemieszowy | 70 | 2 × 35 kg |
| Przednia oś | 413 | |
| Tylna oś – sztywne | 414 | |
| Tylna oś – skrętna (opcja) | 520 | |
| Opona z obręczą – podwójna | 672 | 4 × 168 kg |
| Opona z obręczą – pojedyncza (opcja) | 496 | 4 × 124 kg |
| Podwozie – z przednim lemieszem i tylnym stabilizatorem | 4109 | Z łożyskiem mechanizmu obrotu, podwójnymi oponami i sterowaniem z kołami, bez błotnika (174 kg) |
| Lemiesz | 596 | |
| Siłownik lemieszowy | 70 | 2 × 35 kg |
| Stabilizator | 421 | |
| Siłownik stabilizatora | 70 | 2 × 35 kg |
| Podwozie – z przednim i tylnym stabilizatorem | 3933 | Z łożyskiem mechanizmu obrotu, podwójnymi oponami i sterowaniem z kołami, bez błotnika (174 kg) |
| Stabilizator | 421 | Przedni i tylny |
| Siłownik stabilizatora | 140 | 4 × 35 kg |
| Zespół przedni | 1607 | |
| Wysięgnik dolny | 275 | |
| Wysięgnik górny | 259 | |
| Siłownik wysięgnika dolnego | 109 | |
| Siłownik wysięgnika górnego | 81,4 | 2 × 40,7 kg |
| Ramie | 241 | |
| Siłownik ramienia | 77 | |
| Łyżka | 234,5 | |
| Siłownik łyżki | 58 | |
| Przeciwwaga | 1350 | |

MASA ROBOCZA

(z łyżką 0,28 m³, wysięgnikiem przegubowym (wysięgnik dolny 1890 mm + wysięgnik górny 1880 mm), ramieniem 2250 mm i przeciwwagą 1350 kg)

| Masa robocza | 11 073 kg | 10 788 kg | 10 682 kg | 11 073 kg |
|--------------------------|---------------|-----------|-----------|---------------|
| Typ sterowania | 2 koła | 4 koła | 2 koła | 2 koła |
| Typ kół | podwójne | podwójne | podwójne | podwójne |
| Rama z osprzętem – przód | lemiesz | widły | widły | stabilizatory |
| Rama z osprzętem – tył | stabilizatory | lemiesz | lemiesz | stabilizatory |

WYMIARY

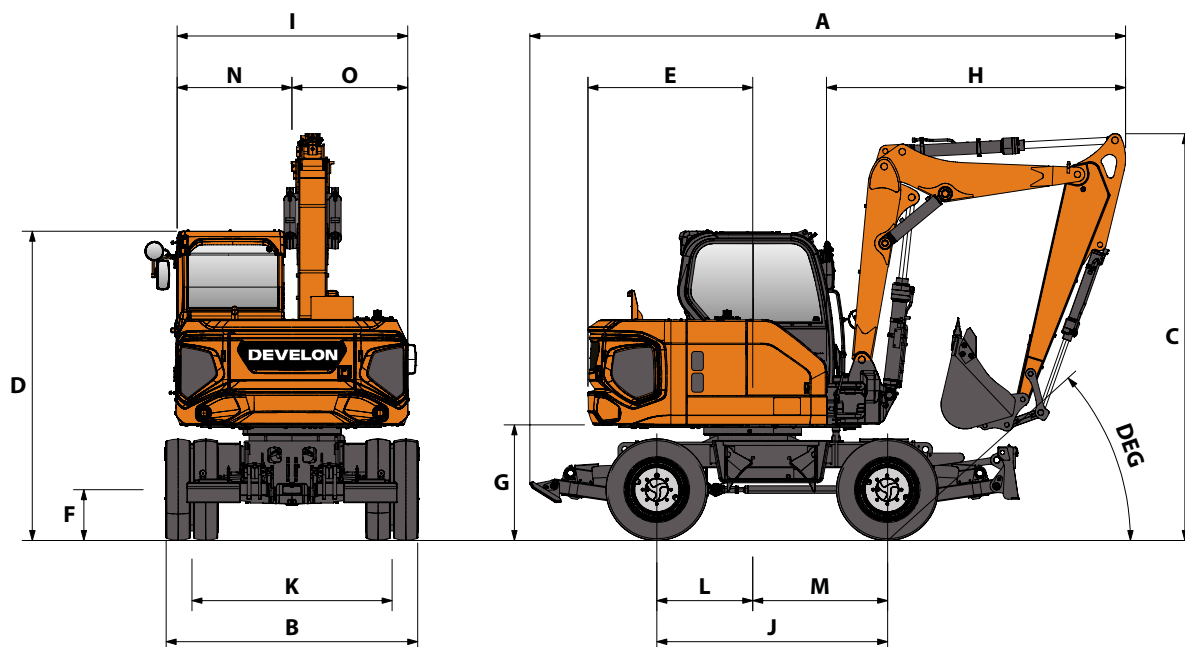

WYMIARY

| | Jednostka | Pojedyncze opony | Podwójne opony | |
|-----|---|------------------|--------------------|----------|
| | | Tyłny lemiesz | Tyłny stabilizator | |
| A | Długość całkowita (jazda*) | mm | 5809 | 5687 |
| A' | Długość całkowita (transport**) | mm | 7319 | 7281 |
| B | Szerokość całkowita | mm | 2450 | 2450 |
| C | Wysokość całkowita (jazda*) | mm | 3941 | 3952 |
| D | Wysokość całkowita (do dachu kabiny) | mm | 3000 | 3011 |
| E | Promień zataczania nadwozia | mm | 1600 | 1600 |
| F | Minimalny prześwit nad podłożem | mm | 317 | 328 |
| G | Prześwit nadwozia nad podłożem | mm | 1099 | 1110 |
| L/M | Odległość od środka do kół | mm | 932/1308 | 932/1308 |
| I | Szerokość nadwozia | mm | 2250 | 2250 |
| J | Koła | mm | 2240 | 2240 |
| K | Szerokość bieżnika | mm | 1987 | 1944 |
| | Lemiesz spycharki – maks. wysokość podnoszenia | mm | 350 | 350 |
| | Lemiesz spycharki – maks. głębokość opuszczania | mm | 175 | 175 |
| | Lemiesz spycharki – wysokość | mm | 500 | 500 |

* Homologacja drogowa

** Z lemiem przednim opuszczonym na podłoże

ZASIĘG ROBOCZY

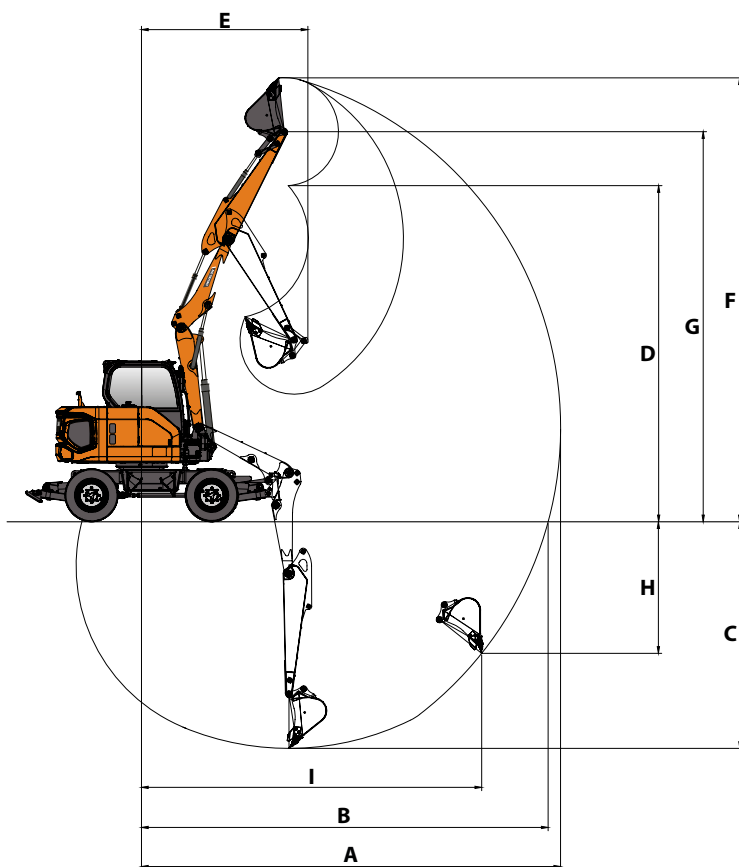











ZASIĘG ROBOCZY

| | Jednostka | Wysięgnik przegubowy |
|------------------------------------|----------------------|--|
| Długość wysięgnika | mm | Wysięgnik dolny 1890 mm + wysięgnik górny 1880 mm |
| Długość ramienia | mm | 2250 |
| Pojemność łyżki | m³ | 0,28 |
| A Maks. zasięg kopania | mm | 7820 |
| B Maks. zasięg kopania (podłoże) | mm | 7605 |
| C Maks. głębokość kopania | mm | 4245 |
| D Maks. wysokość zrzutu | mm | 6250 |
| E Min. promień obrotu ramienia | mm | 3105 |
| F Maks. wysokość kopania | mm | 8265 |
| G Maks. wysokość do sworznia łyżki | mm | 7255 |
| H Maks. głębokość kopania w pionie | mm | 3670 |
| I Maks. promień pionu | mm | 4800 |
| Kąt obrotu wysięgnika (w lewo) | ° | 60 |
| Kąt obrotu wysięgnika (w prawo) | ° | 60 |

UDŹWIG KOPARKI

WYSIĘGNIK PRZEGUBOWY • BEZ ŁYŹKI

(JEDNOSTKA: 1000 KG)

| A | Rama podwozia z osprzętem | 1,5 m | | 3,0 m | | 4,5 m | | 6,0 m | | Maks. zasięg | | |
|---|---------------------------|---|---|---|---|---|---|---|---|---|---|---|
| | |  |  |  |  |  |  |  |  |  |  | A |

Wysięgnik przegubowy (wysięgnik dolny 1890 mm + wysięgnik górny 1880 mm) • Ramię 2250 mm • Przeciwwaga 1350 kg

| | | | | | | | | | | | | |
|--------|--|-------|-------|-------|-------|-------|-------|-------|------|-------|-------|------|
| 6,0 m | Przednie widły + tylny stabilizator opuszczony | | | | | 2,01* | 2,01* | | | 1,88* | 1,88* | 4,91 |
| | Przedni lemiesz + tylny stabilizator opuszczony | | | | | 2,01* | 2,01* | | | 1,88* | 1,88* | 4,91 |
| | Przedni stabilizator + tylny stabilizator opuszczony | | | | | 2,01* | 2,01* | | | 1,88* | 1,88* | 4,91 |
| 4,5 m | Przednie widły + tylny stabilizator opuszczony | | | | | 1,92* | 1,92* | 1,75* | 1,41 | 1,55* | 1,36 | 6,10 |
| | Przedni lemiesz + tylny stabilizator opuszczony | | | | | 1,92* | 1,92* | 1,75* | 1,54 | 1,55* | 1,49 | 6,10 |
| | Przedni stabilizator + tylny stabilizator opuszczony | | | | | 1,92* | 1,92* | 1,75* | 1,39 | 1,55* | 1,34 | 6,10 |
| 3,0 m | Przednie widły + tylny stabilizator opuszczony | | | | | 2,24* | 2,19 | 1,77* | 1,39 | 1,47* | 1,16 | 6,67 |
| | Przedni lemiesz + tylny stabilizator opuszczony | | | | | 2,24* | 2,24* | 1,77* | 1,52 | 1,47* | 1,27 | 6,67 |
| | Przedni stabilizator + tylny stabilizator opuszczony | | | | | 2,24* | 2,15 | 1,77* | 1,36 | 1,47* | 1,14 | 6,67 |
| 1,5 m | Przednie widły + tylny stabilizator opuszczony | | | | | 2,64* | 2,02 | 1,85* | 1,33 | 1,51* | 1,10 | 6,80 |
| | Przedni lemiesz + tylny stabilizator opuszczony | | | | | 2,64* | 2,22 | 1,85* | 1,46 | 1,51* | 1,21 | 6,80 |
| | Przedni stabilizator + tylny stabilizator opuszczony | | | | | 2,64* | 1,98 | 1,85* | 1,31 | 1,51* | 1,08 | 6,80 |
| 0,0 m | Przednie widły + tylny stabilizator opuszczony | | | 3,11* | 3,11* | 2,68* | 1,92 | 1,76* | 1,29 | 1,41* | 1,15 | 6,54 |
| | Przedni lemiesz + tylny stabilizator opuszczony | | | 3,11* | 3,11* | 2,68* | 2,11 | 1,76* | 1,42 | 1,41* | 1,27 | 6,54 |
| | Przedni stabilizator + tylny stabilizator opuszczony | | | 3,11* | 3,11* | 2,68* | 1,88 | 1,76* | 1,26 | 1,41* | 1,13 | 6,54 |
| -1,5 m | Przednie widły + tylny stabilizator opuszczony | 3,36* | 3,36* | 3,40* | 3,40* | 2,15* | 1,91 | | | 1,17* | 1,17* | 5,81 |
| | Przedni lemiesz + tylny stabilizator opuszczony | 3,36* | 3,36* | 3,40* | 3,40* | 2,15* | 2,10 | | | 1,17* | 1,17* | 5,81 |
| | Przedni stabilizator + tylny stabilizator opuszczony | 3,36* | 3,36* | 3,40* | 3,40* | 2,15* | 1,87 | | | 1,17* | 1,17* | 5,81 |
| -3,0 m | Przednie widły + tylny stabilizator opuszczony | | | | | | | | | 0,70* | 0,70* | 4,04 |
| | Przedni lemiesz + tylny stabilizator opuszczony | | | | | | | | | 0,70* | 0,70* | 4,04 |
| | Przedni stabilizator + tylny stabilizator opuszczony | | | | | | | | | 0,70* | 0,70* | 4,04 |

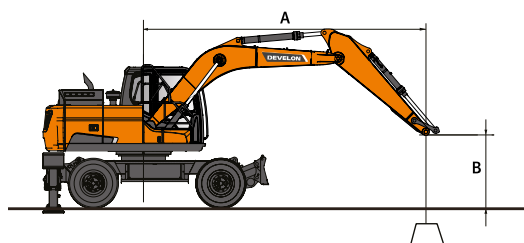

 : Wielkość podnoszenia stojąc przodem.

 : Wielkość podnoszenia stojąc bokiem do osi jazdy lub przy obrocie o 360°.

1. Wartości udźwigu są zgodne z ISO 10567:2007(E).
2. Punkt zaczepienia znajduje się na końcu ramienia.
3. * Obciążenia nominalne w oparciu o wydajność układu hydraulicznego.
4. Obciążenia nominalne nie przekraczają 75% obciążień przewracających lub 87% wydajności układu hydraulicznego.
5. Aby obliczyć udźwig dla łyżki, należy odjąć rzeczywistą masę łyżki od podanych wartości.
6. Zaprezentowane konfiguracje nie muszą odzwierciedlać standardowego wyposażenia maszyny.

WYPOSAŻENIE STANDARDOWE I OPCJONALNE

● Standard ○ Opcja

Silnik

- Develon D34, zgodny z normą Stage V, SCR, DOC i DPF, chłodzony wodą silnik Diesla z turbodoładowaniem z zaworem sterującym i międzystopniową chłodnicą powietrzną
- Funkcja automatycznej redukcji obrotów

Układ hydrauliczny

- Wspomaganie przepływu w wysięgniku i ramieniu
- Zawory zapobiegające kołysaniu
- Dodatkowe porty (na zawory)
- 2-drogowy pomocniczy układ hydrauliczny o wysokim przepływie
- 1-drogowy układ hydrauliczny młota z bezpośrednim powrotem do zbiornika
- Zabezpieczenie przeciwwstrząsowe cylindra i uszczelnienia chroniące przed zanieczyszczeniami

Kabina i wnętrze

- Wyciszona kabina z zawieszeniem CabSus
- Regulowany, amortyzowany fotel z regulowanym zagłówkiem i podłokietnikami
- Klimatyzacja i układ nagrzewania
- Podciągana do góry roleta przeciwsłoneczna na przedniej szybie i zdejmowana szyba dolna
- Przesuwane okna lewe i prawe
- Wycieraczka przedniej szyby o działaniu przerywanym
- Przełącznik układu odmrażania szyby tylnej
- Regulowane dźwignie przegubowe PPC do sterowania ramieniem, wysięgnikiem, łyżką i obrotami
- Joysticki i pedały do proporcjonalnego sterowania pomocniczym układem hydraulicznym osprzętu
- Regulowana i odchylana kolumna kierownicy
- Jedno- i dwukierunkowy pedał do sterowania układem pomocniczym
- Przełącznik typu jog/shuttle
- Tempomat
- Wielofunkcyjny 8-calowy ekran dotykowy DEVELON Smart Touch
- System zarządzania osprzętem
- Pokrętko regulacji prędkości silnika (obr./min)
- Automatyczna regulacja prędkości jazdy
- 3 tryby robocze i 3 tryby zasilania
- Klakson
- Oświetlenie sufitowe
- Uchwyt na kubek
- Wiele schowków (np. schowek na dokumenty pod siedzeniem)
- Schowek (na narzędzia itp.)
- Płaska, łatwa w czyszczeniu podłoga o dużej powierzchni
- Zabezpieczenie przed kradzieżą
- Dodatkowe gniazdo 12 V
- Port komunikacji szeregowej do podłączenia komputera PC/laptopa
- Zdalny wyłącznik (radiowy)
- Radio DAB z przesyłaniem strumieniowym przez Bluetooth i zestawem głośnomówiącym

Bezpieczeństwo

- Kabina Roll Over Protective Structure (ROPS)
- Zawory bezpieczeństwa siłowników wysięgnika i ramienia
- Urządzenie ostrzegające o przeciążeniu (OWD)
- Lampa ostrzegawcza („kogut”)
- Tylne i boczne kamery
- Hydrauliczna dźwignia zabezpieczająca
- Szyby bezpieczne
- Młotek bezpieczeństwa
- Lewe i prawe lusterka wsteczne
- Korek wlewu paliwa zamykany na klucz i pokrywy
- Wyłącznik akumulatora
- System zapobiegający restartowi silnika
- Hamulec postojowy
- Światła robocze
- Światła drogowe
- Światła robocze LED
- Kabina Falling Object Protective Structure (FOPS)
- 1 dodatkowa lampa robocza LED (na dachu kabiny)
- Kamera 360° (widok dookoła maszyny)
- Wykrywanie ultradźwiękowe

Inne

- Wysięgnik przegubowy (wysięgnik dolny 1890 mm + wysięgnik górny 1880 mm) – ramię 2250 mm – przeciwwaga 1350 kg
- DEVELON Fleet Management Web (system telematyczny)
- Elektryczna pompa paliwowa
- Dwustopniowy filtr powietrza
- Filtr wstępny paliwa z czujnikiem separatora wody
- Ostona radiatora/chłodnicy oleju
- Funkcja samodiagnostyki
- Alternator (12 V, 140 A) – akumulator (12 V, 150 Ah)
- 4-biegowy napęd jazdy
- Zdalne smarowanie układu obrotowego i przegubów grupy roboczej
- Ostony świateł roboczych wysięgnika
- Hydrauliczny układ obrotu (Pero)
- Układ hydrauliczny chwytaka dwuszcękowego
- Szybkozłączki hydrauliczne
- Homologacja drogowa (w zależności od kraju)
- Zawór blokady łyżki

Podwozie

- Przednie widły
- Tylny lemiesz
- Podwójne opony 8.25 – 20-14 PR
- Tryby blokady oscylacji przedniej osi (wt./wył./auto)
- Zamykany schowek na narzędzia
- Ucha do mocowania łańcuchów z przodu i z tyłu
- Stabilizator przedni + tylny lemiesz
- Lemiesz przedni + tylny stabilizator
- 4 stabilizatory
- Sterowanie 4 kołami (promień skrętu: 3,7 m)
- Pojedyncze szerokie opony 500/45-20



Powered by Innovation

ODKRYJ WIĘCEJ
DX100W-7

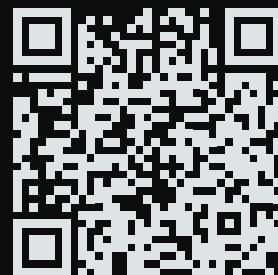

DEVELON

DOOSAN Infracore Europe s.r.o.
IBC - Pobřežní 620/3, 186 00 Praha 8-Karlín
Czech Republic

©2023 DEVELON D4601112-PL (03-23)

Některé údaje technické se opírají na obličejové konstrukční údaje, a ne na reálné konstrukční údaje. Údaje technické slouží pouze jako orientační a mohou být změněny bez předvarování.
Údaje technické týkající se konkrétních produktů Develon závisí na konkrétních podmínkách použití, konfiguraci, podmínkách výroby a jiných faktorech.
Získání produktů Develon může představovat správný a bezpečný způsob práce.